

Introduction du système

S E C T I O N 1

1.1 Spécifications

Spécifications du panneau de commande

Configuration souple des zones :

- 8 zones entièrement programmables
- 37 codes d'accès : 32 codes d'utilisateur, 1 code maître, 2 codes maîtres de partition et 2 codes d'avertissement
- Extensible jusqu'à 32 zones
- Extension du matériel possible à l'aide du module d'extension à 8 zones PC5108
- Extension sans fil possible à l'aide du module d'extension de zone sans fil PC5132-900 (jusqu'à 32 zones sans fil, 900 MHz, vraie technologie à spectre étalé, entièrement surveillées)
- Normalement fermée, FDL simple, FDL double ou doubleur de zone
- 2 zones d'incendie à fils
- 27 types de zones, 7 options de zones programmables
- 2 partitions

Sortie d'alarme sonore :

- Sortie sonnerie surveillée (intensité maximale de 3 amp.), 12 V.c.c.
- Sonnerie continue ou pulsée

Mémoire morte programmable effaçable électriquement :

- Ne perd ni les codes ni les états du système lors d'une panne en c.a. ou d'une panne de la pile

Sorties programmables :

- Jusqu'à 14 sorties de tension programmables, 18 options programmables
- Une sortie PGM de haute intensité (1 amp.) avec possibilité d'un détecteur de fumée à deux fils sur le panneau principal
- Une sortie PGM de faible intensité (50 mA) sur le panneau principal
- Huit sorties PGM additionnelles à faible intensité (50 mA) offertes à l'aide du module PC5208
- Quatre sorties PGM de haute intensité (1 amp.) offertes à l'aide du module PC5204
- Une sortie PC5204 entièrement surveillée pour la sortie sonnerie

Puissante alimentation régulée à 1 amp. :

- Alimentation auxiliaire de 550 mA, 12 V.c.c.
- Composants CTP en remplacement des fusibles
- Surveillance de la perte d'alimentation c.a., pile faible
- Horloge interne verrouillée sur la fréquence du courant d'alimentation c.a.

Exigences de puissance :

- Transformateur = 16,5 V.c.a., 40 VA
- Pile = rechargeable à l'électrolyte gélifiée ou étanche au plomb de 12 V., 4 Ah minimum

Spécifications du clavier à distance :

- Quatre claviers différents sont offerts :
 - Clavier DEL à 8 zones PC5508
 - Clavier DEL à 16 zones PC5516
 - Clavier DEL à 32 zones PC5532
 - Clavier alphanumérique LCD5500
- Chaque clavier est doté de 5 touches de fonctions entièrement programmables
- Possibilité de relier jusqu'à 8 claviers
- Connexion à quatre fils (QUAD) au KEYBUS
- Ronfleur piézo-électrique intégré.

Spécifications du communicateur numérique :

- Soutient tous les formats principaux, y compris FFK et code d'identification
- Événements déclenchés par téléavertisseur personnel
- Soutient les communications cellulaires LINKS 1000
- Signalisation fractionnée des transmissions sélectionnées à chaque numéro de téléphone
- 3 numéros de téléphone programmables
- Composition DTMF ou par impulsions
- 2 numéros de compte
- Prise de ligne DPDT
- Fonction antibrouillage

Caractéristiques de supervision du système

Le POWER 832 est toujours à l'affût d'un certain nombre de problèmes possibles incluant notamment :

- Panne d'alimentation c.a.
- Problème de zone
- Perte de l'horloge interne
- Problème d'incendie d'une zone
- Problème de la ligne téléphonique
- Défaut de communiquer
- Pile faible
- Problème de la sonnerie
- Défaillance d'une zone
- Panne d'alimentation secondaire
- Panne du module (supervision ou défaillance)

Caractéristiques de prévention des fausses alarmes

- Délai de sortie sonore
- Urgence sur délai d'entrée
- Transmission de fermeture récente
- Défaut de sortie sonore
- Sortie rapide
- Arrêt de battement
- Délai de communication

Caractéristiques additionnelles

- Auto-armement par partition à une heure donnée
- Sortie alarme et test du communicateur activés par le clavier
- Verrouillage du clavier
- Connexion des modules au système au moyen d'un KEYBUS à 4 fils, à un maximum de 1 000 pieds à partir du panneau principal
- Impression du contact tampon des événements possible à l'aide du module d'interface série RS232 PC5400
- Option de doubleur de zone
- Soutient le module à assistance vocale ESCORT 5580 avec contrôle de l'automatisation et de la luminosité
- Contact tampon de 128 événements, enregistrement de l'heure et de la date
- Possibilité de téléchargement en aval et en amont

1.2 Dispositifs additionnels

1.2.1 Claviers

Il est possible de relier un maximum de huit (8) claviers au panneau de commande, suivant n'importe quelle combinaison de la liste ci-dessous. Il est possible d'utiliser divers claviers pour des systèmes de taille différente : 8 zones, 16 zones et 32 zones.

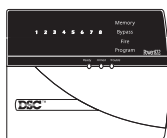

PC5508

clavier DEL à 8 zones

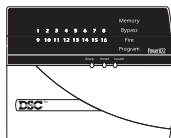

PC5516

clavier DEL à 16 zones

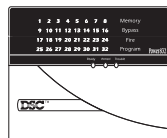

PC5532

clavier DEL à 32 zones

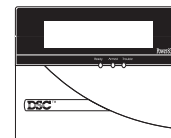

LCD5500

clavier LCD

1.2.2 Module d'extension à 8 zones PC5108

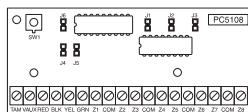

Un module d'extension à 8 zones peut être utilisé pour augmenter le nombre de zones du système. Il est possible de relier jusqu'à trois modules afin de faire passer le nombre de zones du système à un maximum de 32.

1.2.3 Doubleur de zone PC5108D

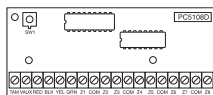

Le PC5108D permet d'obtenir 16 zones additionnelles lorsque l'option Doubleur de zone est utilisée. Un seul module peut être ajouté au système afin d'étendre ce dernier jusqu'à un maximum de 32 zones.

1.2.4 Module de réception sans fil PC5132-900

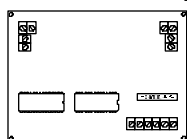

Le module de réception sans fil PC5132-900 peut être utilisé pour relier jusqu'à 32 dispositifs sans fil. Tous les dispositifs sont à spectre étalé, 900 MHz, entièrement supervisés et utilisent des piles alcalines standard «AAA». (Reportez-vous à la section 5.27, «Extension sans fil»)

Il y a trois dispositifs additionnels disponible pour utiliser avec le PC5132-900 :

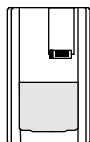

WLS904

Détecteur de mouvement sans fil



WLS905

Transmetteur universel sans fil

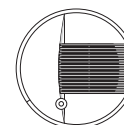

WLS906

Détecteur de fumée sans fil

Transmetteur universel sans fil WLS905

Le transmetteur universel sans fil peut être utilisé conjointement avec le module de réception sans fil PC5132-900 pour ajouter des contacts de portes ou de fenêtres sans fil. Le transmetteur universel est livré avec trois piles «AAA» et comporte des contacts intégrés. Il fournit également des bornes qui permettent de relier des contacts câblés (reportez-vous à la section 5.27 «extension sans fil»).

Détecteur de mouvement sans fil WLS904

Le détecteur de mouvement sans fil peut être utilisé conjointement avec le récepteur sans fil PC5132-900 afin de fournir une protection de l'espace sans fil. Il est livré avec quatre piles «AAA» (reportez-vous à la section 5.27 «extension sans fil»).

Détecteur de fumée sans fil WLS906

Le détecteur de fumée sans fil peut être utilisé conjointement avec le récepteur sans fil PC5132-900 afin de fournir une détection de la fumée sans fil. Il est livré avec six piles «AAA» (reportez-vous à la section 5.27 «extension sans fil»).

1.2.5 Module de sortie d'alimentation PC5204

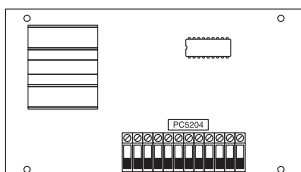

Le PC5204 peut fournir jusqu'à 1 amp. de puissance additionnelle aux modules ou dispositifs reliés au panneau de commande. Le module requiert un transformateur de 16,5 V et de 40 VA, ainsi qu'une pile de 4 Ah. En outre, le module fournit quatre sorties programmables à haute intensité. Chaque sortie est programmable individuellement et est dotée de 16 options de sortie différentes. (Reportez-vous à la section 5.10, «Sorties PGM»)

1.2.6 Module à 8 sorties de faible intensité PC5208

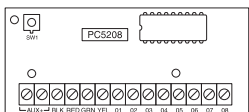

Ce module permet d'ajouter 8 sorties à faible intensité (50 mA) au panneau de commande. Chaque sortie est programmable individuellement et est dotée de 16 options de sortie différentes. (Reportez-vous à la section 5.10, «Sorties PGM»)

1.2.7 Module ESCORT5580

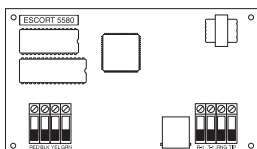

Le module ESCORT5580 transforme tout téléphone Touch-Tone en un clavier entièrement fonctionnel. Ce module comporte également un interface intégré et peut contrôler jusqu'à 32 dispositifs par courants porteurs permettant de contrôler la luminosité et la température. (Reportez-vous à la section 5.28, «Module ESCORT»)

1.2.8 Module d'interface audio PC5908

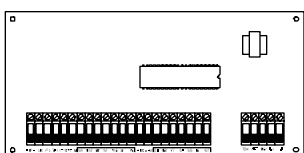

Le module d'interface audio PC5908 constitue une façon simple d'incorporer les fonctions de téléavertissement, d'interphone, d'écoute bébé, de musique de fond et de portier téléphonique au panneau de commande du POWER832. Le module est également doté d'une fonction de transmission de signaux vocaux dans les deux sens intégrée pour le poste de surveillance (reportez-vous à la section 5.30 «Module d'interface audio»)

Il y a trois dispositifs additionnels disponible pour utiliser avec le PC5908 :

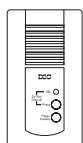

PC5901

Poste d'interphone audio



PC5901 EXT

Poste de portier audio



PC5901 EXT/R

Poste de portier audio

Poste d'interphone audio PC5901 – Cette dispositif peut être utilisé conjointement avec le module d'interface audio PC5908.

Poste de portier audio PC5901EXT – Cette dispositif peut être utilisé conjointement avec le module d'interface audio PC5908.

Poste d'interphone audio PC5901 – Cette dispositif peut être utilisé conjointement avec le module d'interface audio PC5908. Il contient un relais qui permet d'utiliser la sonnerie normale de la porte plutôt que la sonnerie interne générée par le module PC5908.

1.2.9 Module de l'imprimante PC5400

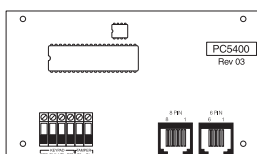

Le module de l'imprimante PC5400 permet au panneau d'imprimer tous les événements du système sur n'importe quelle imprimante série. La partition, l'heure, la date et le type d'événement sont imprimés (reportez-vous à la section 5.30 «Imprimante sur les lieux»)

1.2.10 Communicateur cellulaire LINKS 1000

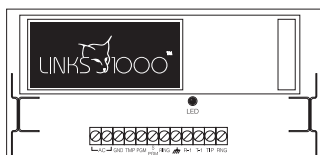

Le communicateur cellulaire LINKS 1000 constitue une méthode efficace et rentable d'assurer une protection cellulaire de secours. Il est livré avec son propre coffret et son antenne et requiert une pile et un transformateur distincts (reportez-vous à la section 5.26 «communicateur cellulaire LINKS 1000»).

1.2.11 Coffres

Divers types de coffres, énumérés ci-dessous, sont offerts avec les modules POWER832.

Coffre PC5003C – Coffre de commande principal du panneau principal du POWER832. Dimensions approximatives de 288 mm x 298 mm x 78 mm / 11,3 po x 11,7 po x 3 po.

Coffre PC5002C – Coffre du module de sortie d'alimentation PC5204. Dimensions approximatives de 213 mm x 235 mm x 78 mm / 8,4 po x 9,25 po x 3 po.

Coffre PC5004C – Coffre du module ESCORT5580 et du module et du module d'imprimante PC5400. Dimensions approximatives de 229 mm x 178 mm x 65 mm / 9 po x 7 po x 2,6 po.

Coffre PC5001C – Coffre du module d'extenseur de zone PC5108, du module d'extenseur de doubleur de zone PC5108D et du module à 8 sorties de faible intensité PC5208. Dimensions approximatives de 146 mm x 105 mm x 25,5 mm / 5,75 po x 4,2 po x 1 po.

Coffre 4164 RF – Coffre du module de récepteur sans fil PC5132-900. Dimensions approximatives de 165 mm x 143 mm x 38 mm / 6,5 po x 5,625 po x 1,5 po.

1.2.12 Plaques arrières

Les deux types de plaques arrières ci-dessous sont offertes pour placer un poste audio près du clavier.

Plaque arrière PC55BP-1

Cette plaque arrière est utilisée lorsqu'un poste audio doit être situé près d'un clavier. Dimensions approximatives de 208 mm x 115 mm x 7 mm / 8,2 po x 4,5 po x 0,25 po.

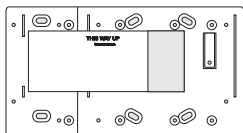

Plaque arrière PC55BP-1

Cette plaque arrière est utilisée lorsqu'un poste audio doit être situé près d'un clavier. En outre, la plaque arrière doit vous permettre de monter un module d'extenseur de zone PC5108, un module d'extenseur de doubleur de zone PC5108D ou un module à 8 sorties de faible intensité PC5208. Dimensions approximatives de 208 mm x 115 mm x 18 mm / 8,2 po x 4,5 po x 0,7 po.

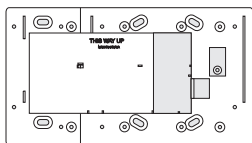

1.3 Matériel

Le matériel suivant est fourni avec votre système. Assurez-vous que chacun des composants ci-dessous est inclus :

- un coffret de contrôle principal POWER 832
- une plaquette de circuit de commande principal POWER 832
- un clavier POWER 832 (8 zones, 16 zones, clavier DEL à 32 zones ou clavier LCD)
- un guide d'installateur
- feuilles de programmation
- un guide de l'utilisateur ultime (clavier DEL ou LCD)
- un ensemble comprenant :
 - 5 plaquettes de circuit en plastique à montage vertical
 - 17 résistances de 2 200 ohms (2,2K)
 - 8 résistances de 5 600 ohms (5,6K)
 - 8 résistances de 1 500 ohms (1,5K)
 - 8 résistances de 4 300 ohms (4,5K)
 - 1 résistance de 1 000 ohms (1K)

Mise en route

S E C T I O N 2

Les sections suivantes fournissent une description complète de la marche à suivre pour câbler et configurer les dispositifs et les zones.

2.1 Étapes de l'installation

Les étapes suivantes ont pour objet de faciliter l'installation du panneau. Nous vous recommandons de lire cette section rapidement afin d'obtenir une vue d'ensemble de l'ordre à suivre pour l'installation. Par la suite, concentrez-vous sur chacune des étapes. Le temps nécessaire à l'installation et les problèmes pouvant survenir seront alors grandement réduits.

Étape 1 **Création du plan**

Dessinez un croquis de la bâtisse en incluant tous les dispositifs de détection, les extenseurs de zone, les claviers et tous les autres modules requis.

Étape 2 **Montage du panneau**

Choisissez un endroit sec pour le panneau, à proximité d'une source d'alimentation c.a. et d'une ligne téléphonique d'arrivée. Avant de fixer le coffret au mur, assurez-vous d'enfoncer les cinq goujons de montage de la plaquette de circuit dans la partie arrière du coffret.



Terminez tout le câblage avant d'alimenter le système en c.a. ou de brancher la pile.

Étape 3 **Câblage du KEYBUS (section 2.3)**

Câblez le KEYBUS à chacun des modules en suivant les directives fournies.

Étape 4 **Attribution des zones aux extenseurs de zone (section 2.4)**

Si les modules d'extension de zone sont utilisés, ils doivent être configurés de sorte que le panneau sache quelles zones sont attribuées à chaque extenseur. Veuillez suivre les directives fournies pour attribuer des zones aux extenseurs.

Étape 5 **Câblage des zones (section 2.8)**

Coupez l'alimentation du panneau de commande et terminez le câblage de toutes les zones. Veuillez suivre les directives fournies à la section 2.8 afin de relier les zones avec des boucles normalement fermées, une résistance FDL simple, des résistances FDL doubles, un doubleur de zone, des zones d'incendie et des zones d'armement à interrupteur verrouillable.

Étape 6 **Fin du câblage**

Terminez tout le câblage, notamment celui des sonneries ou sirènes, des raccordements téléphoniques, des prises de terre ou de tout autre filage nécessaire. Veuillez suivre les directives fournies à la section 2.2, «Descriptions des bornes».

Étape 7 **Alimentation du panneau de commande**

Une fois le câblage de toutes les zones et du KEYBUS terminé, alimentez le panneau de commande.



Il sera impossible d'alimenter le panneau si seule la pile est branchée.

Étape 8 **Attribution des claviers (section 2.5)**

Les claviers doivent être attribués à divers emplacements afin d'être supervisés adéquatement. Veuillez suivre les directives fournies à la section 2.5 pour l'attribution des claviers.

Étape 9 **Activation de la supervision (section 2.6)**

Une fois tous les modules reliés au KEYBUS, il vous faut activer la supervision. Une fois la supervision activée, le panneau sera en mesure d'indiquer les pannes de communication des modules. Veuillez suivre les directives fournies à la section 2.6.

Étape 10 **Programmation du système**

La section 4.0 fournit une description complète de la marche à suivre pour programmer le panneau. La section 5.0 fournit des descriptions complètes des diverses caractéristiques programmables, indique quelles options sont disponibles et comment ces dernières fonctionnent. Il est important de remplir les feuilles de programmation en entier avant de tenter de programmer le système.

Étape 11 **Test du système**

Testez entièrement le panneau afin de vous assurer que toutes les caractéristiques et fonctions sont conformes à la programmation.

2.2 Descriptions des bornes

Bornes c.a. - courant alternatif

Le panneau requiert un transformateur de 16,5 volts et de 40 VA. Reliez le transformateur à une source en c.a. non commutée et connectez le transformateur à ces bornes.



Ne connectez pas le transformateur avant que le reste du câblage soit terminé en entier.

Branchement de la pile

La pile est utilisée pour fournir une puissance de secours en cas de panne d'alimentation en c.a. et pour fournir du courant additionnel lorsque les demandes du panneau excèdent la puissance de sortie du transformateur, soit lorsque le panneau est en alarme, par exemple.

! Ne branchez pas la pile avant que le reste du câblage soit terminé en entier.

Reliez le conducteur de pile ROUGE de la pile à la borne positive de la pile et le conducteur NOIR à la borne négative.

Bornes de puissance auxiliaire «AUX +» et «GND»

Ces bornes peuvent fournir jusqu'à 500 mA de courant additionnel aux dispositifs de 12 V.c.c. exigeant de la puissance. Reliez le côté positif de tout dispositif exigeant de la puissance à la borne AUX+ et le côté négatif à la borne GND. La sortie AUX est protégée; aussi, si l'appel de courant de ces bornes est trop élevé (court-circuit du filage), le panneau coupera temporairement la sortie, jusqu'à ce que le problème soit corrigé.

Bornes de sortie de la sonnerie - «BELL+» et «BELL-»

Ces bornes fournissent jusqu'à 3 amp. de courant à 12 V.c.c. (avec la pile de secours; 700 mA continu) pour alimenter les sonneries, les sirènes, lampes stroboscopiques ou autres types d'équipements d'avertissement. Connectez le côté positif de tout dispositif d'avertissement à la borne BELL+ et le côté négatif à la borne BELL-. La sortie BELL est protégée; aussi, si l'appel de courant de ces bornes est trop élevé (court-circuit du filage), le fusible de la pile sautera.

La sortie sonnerie est surveillée. Si aucun dispositif d'avertissement n'est utilisé, reliez une résistance de 1 000 ohms aux bornes BELL+ et BELL- afin d'empêcher le panneau d'afficher un problème. (Reportez-vous à la section 3.4, «[*] [2] Affichage des problèmes»)

Bornes du KEYBUS «ROUGE» «NOIR», «JAUNE» et «VERT»

Le KEYBUS est utilisé par le panneau pour communiquer avec les modules et par les modules pour communiquer avec le panneau. Chaque module comprend quatre bornes KEYBUS qui doivent être connectées aux quatre bornes KEYBUS du panneau. Pour de plus amples renseignements, reportez-vous à la section 2.3, «Opération et câblage du KEYBUS».

Sorties programmables «PGM1» et «PGM2»

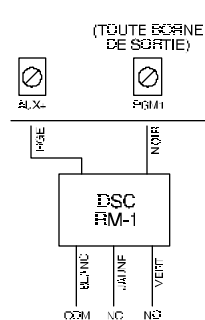

Chaque sortie PGM est un collecteur ouvert de mise à la terre. C'est-à-dire, lorsqu'une sortie PGM est activée par le panneau, la borne passe à la terre.

Le PGM1 peut charger jusqu'à 50 mA de courant pour activer les DEL ou un petit ronfleur. Reliez le côté positif de la DEL ou du petit ronfleur à la borne AUX+ et le côté négatif au PGM1. Si plus de 50 mA de courant est requis, un relais doit être utilisé. Reportez-vous au diagramme à gauche:

PGM2 est une sortie de courant faible (300 mA) avec un fonctionnement similaire à celui du PGM1. Le PGM2 peut également être utilisé pour les détecteurs de fumée à deux fils par enlever le fil de connexion J1. (Reportez-vous à la section 2.8, «Câblage des zones - câblage de la zone d'incendie»).

Bornes d'entrée de zone - Z1 à Z8

Chaque dispositif de détection doit être connecté à une zone sur le panneau de commande. Il est suggéré que chacune des zones ait un dispositif de détection; toutefois, il est possible de câbler des dispositifs de détection multiples à la même zone.

Pour connaître les détails du câblage des zones, reportez-vous à la section 2.8, «Câblage des zones».

Bornes de raccordement téléphonique «TIP», «RING», «T-1» et «R-1»

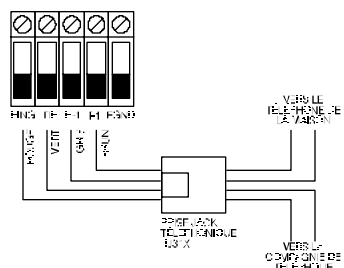

Si une ligne téléphonique est requise aux fins de la communication avec le poste de surveillance ou du téléchargement, connectez un jack RJ-31X de la manière suivante :

- TIP - fil vert ligne d'arrivée de la
- RING - fil rouge compagnie de téléphone
- T-1 - fil brun ligne de sortie vers le(s)
- R-1 - fil gris téléphone(s) de la maison

! **Assurez-vous que les prises et les jacks soient conformes aux normes de dimension, de tolérance et de galvanoplastie de 47 C.F.R., alinéa 68, sous-alinéa F.**
Afin d'assurer un fonctionnement adéquat, aucun autre équipement téléphonique ne doit être relié entre le panneau de commande et les installations de la compagnie de téléphone.
Ne reliez pas le communicateur du panneau d'alarme aux lignes téléphoniques utilisées conjointement avec un télécopieur. Ces lignes peuvent en effet comprendre un filtre de la voix qui coupe la ligne lorsqu'il détecte autre chose qu'un signal de télécopieur, ce qui résulte en des transmissions incomplètes.

2.3 Opération et câblage du KEYBUS

Le KEYBUS est utilisé par le panneau pour communiquer avec tous les modules reliés et par les modules pour communiquer avec le panneau. Les bornes ROUGE et NOIR sont utilisées pour fournir de la puissance tandis que les bornes JAUNE et VERT correspondent à l'horloge et aux données.

! **Les quatre bornes KEYBUS du panneau peuvent être reliées aux quatre bornes ou fils KEYBUS de tous les modules.**

Les conditions suivantes s'appliquent :

- l'on doit faire fonctionner le KEYBUS à un minimum d'une carte de calibre 22; deux paires torsadées sont suggérées;
- les modules peuvent former un circuit au panneau, et connectés en série ou être de type à prise en T;
- tout module peut être relié n'importe où sur le KEYBUS; vous n'avez pas besoin d'un fil KEYBUS distinct pour les claviers, les extenseurs de zone, etc.;
- aucun module ne peut être situé à plus de 1 000 pieds (en longueur de fil) du panneau;
- l'utilisation d'un fil blindé n'est pas nécessaire, à moins que les fils ne soient acheminés dans une zone où les bruits radioélectriques ou l'interférence sont excessifs.

Exemple d'un câblage de KEYBUS

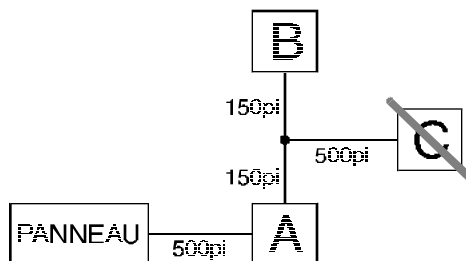

NOTA : Le module (A) est correctement câblé étant donné qu'il est situé à moins de 1 000 pieds du panneau, en longueur de fil.

Le module (B) est correctement câblé étant donné qu'il est situé à moins de 1 000 pieds du panneau, en longueur de fil.

Le module (C) est INCORRECTEMENT câblé étant donné qu'il est situé à plus de 1 000 pieds du panneau, en longueur de fil.

2.4 Intensité nominale - Modules et accessoires

Afin que le système Power 832 puisse fonctionner adéquatement, les capacités des sorties de puissance du panneau de commande principal et des dispositifs d'extension ne doivent pas être excédées. Utilisez les données fournies ci-dessous pour vous assurer qu'aucune partie du système n'est surchargée et incapable de fonctionner adéquatement.

Sorties du système (12 V.c.c.)

- PC5010
 VAUX : 550 mA. Comprend un clavier. Soustraire pour chaque clavier additionnel le module d'extension et les accessoires reliés à VAUX ou KEYBUS.
 SONNERIE : 700 mA. Intensité continue.
 3, 0 A. Court terme. Disponible uniquement avec la pile de secours branchée.
- PC5204
 VAUX : 1,0 A. Intensité continue. Soustraire pour chaque dispositif connecté.
 3,0 A. Court terme. Disponible uniquement avec la pile de secours branchée.
- PC5208
 VAUX : 250 mA. Soustraire pour chaque dispositif connecté. Soustraire la charge totale de cette borne de la sortie VAUX/KEYBUS PC5010.
- PC5108
 VAUX : 100 mA. Soustraire pour chaque dispositif connecté. Soustraire la charge totale de cette borne de la sortie VAUX/KEYBUS PC5010.

Intensité des dispositifs du Power 832 (12 V.c.c.)

- Clavier LCD5500 : 50 mA
- Clavier PC5532 : 45 mA
- Clavier PC5516 : 45 mA
- Clavier PC5508 : 45 mA
- Module sans fil PC5132-900 : 125 mA
- Module PC5908 : 65 mA
- Module doubleur de zone PC5108D : 35mA
- Module en série PC5400 : 62 mA
- Module de sortie PC5204 : 20 mA
- Module de sortie PC5208 : 50 mA
- Module de zone PC5108 : 35 mA
- Module ESCORT 5580 : 150 mA
- Modules PC5901 et PC5901EXT : 20 mA
- Module PC5901EXT/R : 35 mA

Autres dispositifs

Prenez connaissance de la documentation fournie par le fabricant pour déterminer l'exigence de courant maximal (au cours de l'activation ou de la durée de l'alarme) et utilisez cette valeur aux fins du calcul de charge. Les dispositifs connectés ne doivent pas excéder les capacités du système au cours de tout mode opérationnel possible.

2.5 Attribution des zones aux extenseurs de zone

Le panneau de commande principal comporte les zones 1 à 8. Des extenseurs de zone additionnels peuvent être ajoutés pour augmenter le nombre de zones du système. Chaque extenseur de zone comprend deux groupes de quatre zones, et chaque groupe doit être configuré pour assigner les zones précises à l'extenseur. Pour ce faire, il suffit de régler correctement les fils de connexion situés sur l'extenseur.

! Pour qu'un extenseur de zone puisse fonctionner adéquatement, les fils de connexion doivent être réglés de sorte que le panneau puisse déterminer l'attribution correcte des zones.

Les paramètres des fils de connexion établis pour l'attribution aux différentes zones figurent ci-après :

Zones à extension	Fils de connexion			Zones du système attribuées
Groupe A (zones 1 à 4)	J1	J2	J3	
Groupe B (zones 5 à 8)	J4	J5	J6	
	Activée	Activée	Activée	Zones désactivées
	Désactivée	Activée	Activée	Zones désactivées
	Activée	Désactivée	Activée	Zones 9 à 12
	Désactivée	Désactivée	Activée	Zones 13 à 16
	Activée	Activée	Désactivée	Zones 17 à 20
	Désactivée	Activée	Désactivée	Zones 21 à 24
	Activée	Désactivée	Désactivée	Zones 25 à 28
	Désactivée	Désactivée	Désactivée	Zones 29 à 32

Le diagramme ci-dessous illustre un extenseur de zone et l'endroit où se trouvent les interrupteurs des fils d'extension.

! Il y a deux ensembles de fils de connexion, un pour les quatre premières zones de l'extenseur et un pour les quatre autres zones.

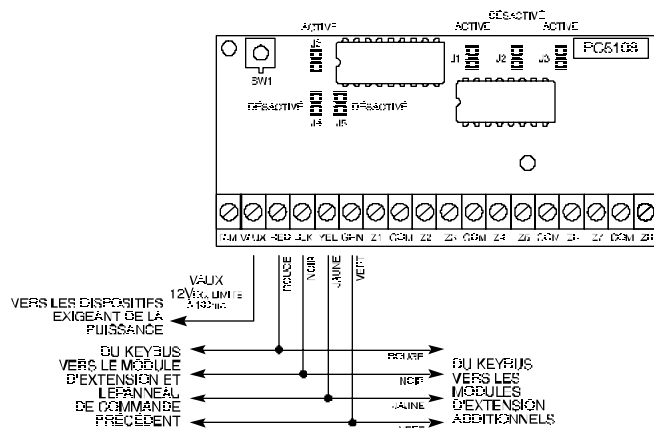

Dans le diagramme ci-dessus, les réglages des fils de connexion illustrés indiquent que le premier groupe de quatre zones de l'extenseur se compose des zones 9 à 12 et que le second groupe de quatre zones comprend les zones 13 à 16.

Il est possible de désactiver un groupe de zones si ces dernières ne sont pas requises lors de l'installation.

2.6 Attribution du clavier

Il existe huit emplacements pour les claviers. Les claviers DEL par défaut sont toujours attribués à l'emplacement 1, tandis que le LCD5500 est toujours attribué à l'emplacement 8. Chacun des claviers peut être attribué à un emplacement différent (1 à 8), ce qui offre deux avantages. Le panneau peut ainsi superviser la connexion du clavier afin d'indiquer un problème s'il est retiré. En outre, les claviers peuvent être attribués de manière à fonctionner en tant que partition distincte ou qu'un clavier global.

2.6.1 Attribution des claviers



Les claviers doivent tous être attribués de façon distincte.

Afin d'attribuer un clavier à un emplacement et de choisir la partition qu'il fera fonctionner, suivez les étapes suivantes :

Étape 1 - Entrez le code de programmation de l'installateur

Étape 2 - Appuyez sur [000] pour accéder à la programmation du clavier

Étape 3 - Appuyez sur [0] pour attribuer la partition et l'emplacement

Entrez un code de deux chiffres pour préciser l'attribution de la partition et de l'emplacement.

1^{er} chiffre Entrez **0** pour le clavier global; Entrez **1** pour la partition 1 du clavier; Entrez **2** pour la partition 2 du clavier

2^e chiffre Entrez 1 à 8 pour l'attribution de l'emplacement

Enfoncez la touche [#] deux fois pour quitter la programmation. Poursuivez cette procédure pour chacun des claviers, jusqu'à ce que chacun ait été attribué au bon emplacement.

2.6.2 Programmation des touches de fonction

Chacune des 5 touches de fonction des claviers peut être programmée pour fonctionner de façon différente sur chacun des claviers.

Étape 1 - Entrez le code de programmation de l'installateur.

Étape 2 - Appuyez sur [000] pour accéder à la programmation du clavier.

Étape 3 - Entrez [1] à [5] pour sélectionner la touche de fonction à programmer.

Étape 4 - Entrez un code de deux chiffres, soit [00] à [17] pour l'option.

Étape 5 - Continuez à partir de l'étape 3 jusqu'à ce que toutes les touches de fonction aient été programmées. Appuyez sur [#] pour quitter la programmation de l'installateur.

Pour obtenir la liste complète des options des touches de fonction, *reportez-vous à la section 3.5.1, «Options de touches de fonction».*

2.7 Activation de la supervision

Une fois toutes les connexions KEYBUS réalisées, la supervision doit être activée de sorte que le panneau puisse indiquer la présence d'un problème si un module est retiré du système.

Afin d'activer la supervision, suivez les étapes ci-dessous pour chacun des claviers :

Étape 1 - Appuyez sur [*][8][Code de l'installateur] pour accéder au mode de programmation de l'installateur.

Étape 2 - Appuyez sur [902] pour activer la supervision. Le panneau cherchera automatiquement tous les modules du système. Une fois la recherche terminée (soit environ une minute plus tard), entrez ce qui suit pour confirmer la présence des modules au système.

Étape 3 - Appuyez sur [903] pour afficher tous les modules.

Les témoins lumineux des zones s'allumeront selon les modules qui auront été trouvés sur le système par le panneau. Le clavier LCD vous permettra de faire défiler la liste des modules. Reportez-vous au tableau suivant:

Témoin lumineux [1] Clavier 1 présent	Témoin lumineux [13] ... Zones 25 à 28 présentes
Témoin lumineux [2] Clavier 2 présent	Témoin lumineux [14] ... Zones 29 à 32 présentes
Témoin lumineux [3] Clavier 3 présent	Témoin lumineux [15] ... Sans objet (S/O)
Témoin lumineux [4] Clavier 4 présent	Témoin lumineux [16] ... Sans objet (S/O)
Témoin lumineux [5] Clavier 5 présent	Témoin lumineux [17] ... Module PC5132-924 présent
Témoin lumineux [6] Clavier 6 présent	Témoin lumineux [18] ... Module PC5208 présent
Témoin lumineux [7] Clavier 7 présent	Témoin lumineux [19] ... Module PC5204 présent
Témoin lumineux [8] Clavier 8 présent	Témoin lumineux [20] ... Module PC5400 présent
Témoin lumineux [9] Zones 9 à 12 présentes	Témoin lumineux [21] ... Module PC5908 présent
Témoin lumineux [10] ... Zones 13 à 16 présentes	Témoin lumineux [22] ... S/O
Témoin lumineux [11] ... Zones 17 à 20 présentes	Témoin lumineux [23] ... S/O
Témoin lumineux [12] ... Zones 21 à 24 présentes	Témoin lumineux [24] ... Module Escort5580 présent

Si un module est connecté mais que rien n'indique, c'est peut-être, les raisons suivantes :

- il n'est pas relié au KEYBUS
- le module est situé à plus de 1 000 pieds du panneau
- le KEYBUS présente un problème de câblage
- la puissance du module est insuffisante

2.8 Suppression de modules

Si un module n'est plus requis sur le système, on doit indiquer au panneau de ne plus le superviser. Pour ce faire, retirez le module du KEYBUS et refaites la fonction d'activation de supervision (*reportez-vous à la section 2.6, «Activation de la supervision»*). Le panneau constatera ainsi que le module a été supprimé et qu'il n'a plus besoin de le superviser.

2.9 Câblage des zones

Il existe plusieurs façons différentes de câbler les zones, suivant les options de programmation choisies. Chacune des méthodes est expliquée ci-dessous.

! *Toute zone définie en tant que zone d'incendie, zone de supervision Links 24-heures et zone de réponse Links (reportez-vous à la section 5.1, «Définitions de zones») requerra automatiquement une résistance FDL simple, quel que soit le type de câblage de zone choisi. Lorsque vous reconfigurez la supervision de zone à partir de paramètres non établis par défaut (EX : résistances FDL doubles par résistances FDL/NF par résistances FDL), désactivant les zones 1 à 8 tandis qu'elles sont ouvertes ou qu'elles présentent un problème, il est important de couper l'alimentation du système puis de le réalimenter.*

2.9.1 Boucles normalement fermées (NF)

Câblez les zones conformément au diagramme suivant :

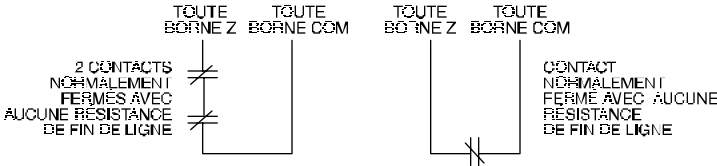

! *Cette option ne peut être sélectionnée que si des contacts ou appareils de détection normalement fermés (NF) sont utilisés.*

2.9.2 Résistances fin de ligne (FDL) simples

Câblez toutes les zones conformément aux diagrammes suivants :

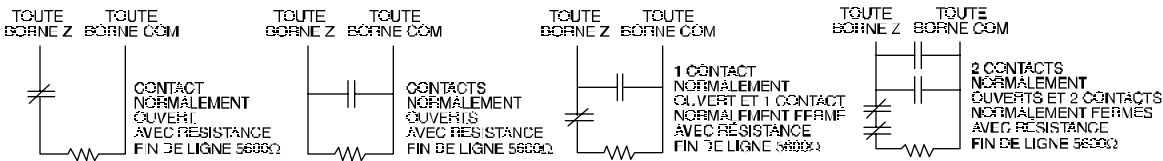

! *Cette option peut être choisie si des contacts ou appareils de détection normalement fermés (NF) ou normalement ouverts (NO) sont utilisés.*

2.9.3 Résistances fin de ligne (FDLD) doubles

Les boucles FDL doubles permettent au panneau de déterminer si la zone est déclenchée, trafiquée ou fait défaut. Câblez les zones conformément au diagramme suivant :

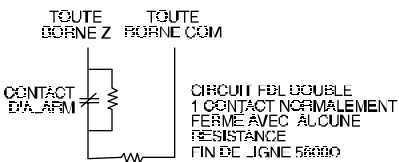

! *Cette option ne peut être choisie que si des contacts ou appareils de détection normalement fermés (NF) sont utilisés. Seulement un contact normalement fermé peut être connecté à chaque zone; des contacts ou appareils de détection avec une boucle ne sont pas permis.*

Un seul contact NF peut être relié à chacune des zones, les contacts ou appareils de détection multiples sur une même boucle n'étant pas permis.

Le tableau ci-dessous illustre l'état d'une zone dans certaines conditions :

Résistance de la boucle	État de la boucle
5600 W (contact fermé)	Sûre
11200 (contact ouvert)	Violée
0 (fil court-circuité, boucle court-circuitée)	En panne
Infini (fil rompu, boucle ouverte)	Trafiquée

2.9.4 Câblage de la zone d'incendie - détecteurs de fumée à quatre fils

Toutes les zones définies en tant que zones d'incendie (*reportez-vous à la section 5.1, «Définitions de zones»*) doivent être câblées conformément aux diagrammes suivants :

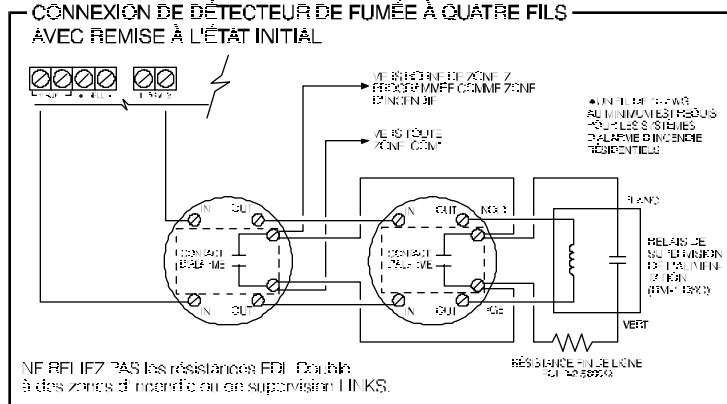

Pour obtenir une description complète du fonctionnement des zones d'incendie, *reportez-vous à la section 5.1, «Définitions de zones»*.

2.9.5 Câblage des zones d'incendie - détecteurs de fumée à deux fils

Si la sortie PGM2 a été programmée pour la connexion d'un détecteur de fumée à deux fils (*reportez-vous à la section 5.10, «sortie PGM»*), les détecteurs doivent être câblés conformément au diagramme suivant :

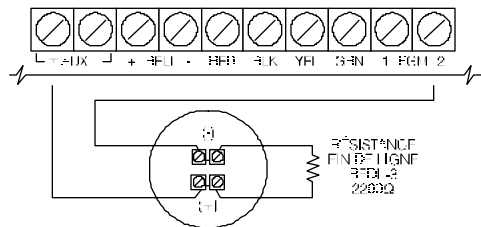

Pour obtenir une description complète du fonctionnement des zones d'incendie, *reportez-vous à la section 5.1, «Définitions de zones»*.

! Si la sortie PGM2 est programmée pour le soutien d'un détecteur de fumée à deux fils, le fil de connexion J1 doit être retiré de la carte principale.

2.9.6 Câblage d'une zone à interrupteur verrouillable

Il est possible de programmer les zones en tant que zones d'armement à interrupteur verrouillable; elles doivent alors être câblées conformément aux diagrammes ci-dessous :

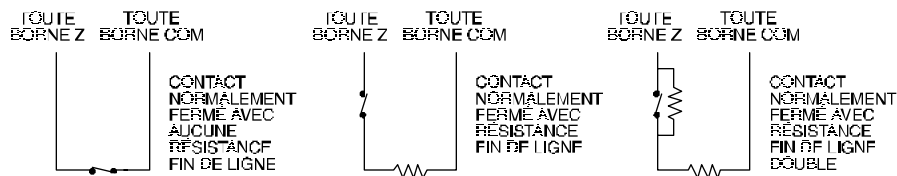

Pour obtenir une description complète du fonctionnement des zones à interrupteur verrouillable, *reportez-vous à la section 5.1, «Définitions de zones»*.

2.9.7 Supervision LINKS

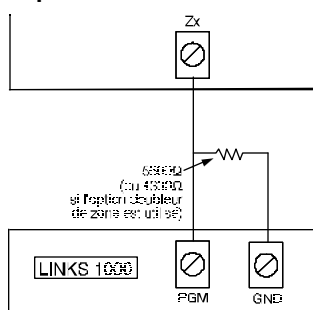

Si le communicateur cellulaire LINKS 1000 est utilisé, une zone peut être configurée en tant que zone de supervision LINKS (*reportez-vous à la section 5.1, «Définitions de zones»*). Si le LINKS 1000 présente un problème, il violera la zone, et le panneau transmettra l'événement au poste de surveillance.

La zone programmée en tant que zone de supervision LINKS requiert TOUJOURS une résistance FDL simple (5,6K) et doit être câblée conformément au diagramme à gauche:

! Si l'option doubleur de zone est utilisée, la deuxième zone doit être programmée pour un fonctionnement «nul» et le résistance fin de ligne doit être 4300Ω.

2.9.8 Réponse LINKS

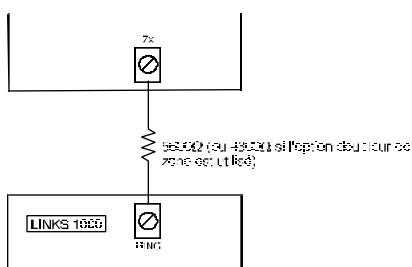

Si le communicateur cellulaire LINKS 1000 est utilisé, une zone peut être configurée en tant que zone de réponse LINKS afin de permettre le téléchargement en cas de panne de la ligne téléphonique.

Lorsque le LINKS reçoit un appel téléphonique, il active la borne COUP de la carte de circuits LINKS. Ce terminal peut être utilisé pour violer une zone programmée en tant que zone de réponse LINKS (*reportez-vous à la section 5.1, «Définitions de zones»*), ce qui amène le panneau à mettre en état de prise la ligne téléphonique et à débiter la communication avec l'ordinateur de téléchargement.

La zone programmée en tant que zone de réponse LINKS requiert TOUJOURS une résistance FDL simple (5,6K) et doit être câblée conformément au diagramme à gauche :

! Si l'option doubleur de zone est utilisée, la deuxième zone doit être programmée pour un fonctionnement «nul» et le résistance fin de ligne doit être 4300Ω.

2.9.9 Doubleur de zone

Un doubleur de zone est une caractéristique unique qui vous permet de doubler les zones de la carte principale de 8 à 16. Un extenseur de zone particulier (PC5108D) est disponible si des zones câblées additionnelles sont requises.

Lorsque l'option doubleur de zones est utilisée, la zone 1 devient les zones 1 et 2, la zone 2 les zones 3 et 4 et ainsi de suite.

Toutes les zones doivent être câblées conformément au diagramme ci-dessous. La zone utilisant la résistance de 1,5 K constituera la première zone et la zone utilisant la résistance de 4,3 K la seconde. Par exemple, la zone 1 deviendra la zone 1 (1,5 K) et la zone 2 (4,3 K).

Configuration d'une zone doublée

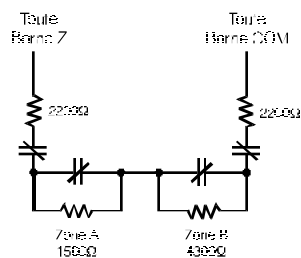

Zone A : 1 contact d'alarme normalement fermé avec résistance FDL de 1500Ω
Zone B : 1 contact d'alarme normalement fermé avec résistance FDL de 4300Ω
Traficages A et B : 2 contacts de traficage normalement fermés avec résistance de 2200Ω

Configuration d'une zone d'incendie doublée

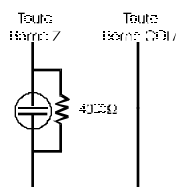

Zone A : contact normalement ouvert avec résistance FDL de 5 600
NOTA : la zone B doit être une zone NULLE

! Si une zone est programmée en tant que zone d'incendie standard, zone d'incendie différée, zone de supervision LINKS ou zone de réponse LINKS, l'autre zone de la paire doit être programmée en tant que zone nulle (*Reportez-vous à la section 5.1, «Définitions de zones»*). Par exemple, si la zone 1 est programmée en tant que zone d'incendie standard, la zone 2 doit être programmée en tant que zone nulle.

Commandes de clavier

S E C T I O N 3

Tous les claviers fournissent des données complètes sur le panneau d'alarme et en permettent la commande intégrale. Le panneau peut être entièrement programmé à partir de tout clavier du système. Les claviers DEL comportent des témoins lumineux de fonction et des témoins lumineux de zone individuelle pour tous les circuits d'alarme. Les claviers à affichage à cristaux liquides comportent des témoins lumineux de fonction et une description de l'état des zones.

Les sections ci-après décrivent comment armer, désarmer et effectuer d'autres fonctions du clavier.

3.1 Codes d'accès

Le panneau offre un total de 37 codes d'accès.

Codes d'accès [01] à [32] Codes d'utilisateur [1] à [32]
Code d'accès [33] Code d'avertissement partition 1
Code d'accès [34] Code d'avertissement partition 2
Code d'accès [40] Code maître du système
Code d'accès [41] Code maître partition 1
Code d'accès [42] Code maître partition 2

Code maître du système

L'option **Code maître du système non modifiable** peut être utilisée pour verrouiller le code, ce qui empêche ainsi l'utilisateur de modifier ce code. S'il tente de le faire, le clavier émettra une longue tonalité d'erreur. Le code maître du système peut être utilisé pour armer ou désarmer toute partition et effectuer toute fonction de clavier.

Si le code est perdu, il peut être reprogrammé au moyen de la Programmation de l'installateur.

.....
Code maître du système non modifiable Section [015], option [6]
Code maître du système Section [007]
.....

Codes maîtres de partition

Par défaut, les codes maîtres de partition ne sont pas programmés. Ils doivent être programmés par le code maître du système. Le code maître de partition, une fois programmé, peut être utilisé pour armer et désarmer la partition à laquelle il est attribué. En outre, un code maître de partition permet de programmer les 32 codes d'utilisateur de la partition à laquelle il est attribué et de programmer le code d'avertissement de la partition.

Codes d'avertissement de partition

Par défaut, les codes d'avertissement de partition ne sont pas programmés. Ils doivent l'être par le code maître du système ou par le code maître de la partition en question. Une fois programmé, si le code d'avertissement est utilisé à quelque moment que ce soit, le panneau émettra une alarme d'avertissement silencieuse (reportez-vous au chapitre 5.4, «Communicateur - Codes de signalisation»).

Codes de l'utilisateur

Par défaut, les 32 codes d'utilisateur ne sont pas programmés. Ils doivent être programmés par le code maître du système ou par le code maître de partition. Une fois programmé, le code de l'utilisateur peut être utilisé pour armer ou désarmer toute partition pour laquelle il est activé. En outre, chaque code d'utilisateur peut être activé ou désactivé afin de permettre la suspension des zones (reportez-vous à la section 3.4, «[*] [1] Suspension de zones») et (ou) l'accès au téléphone escorte (reportez-vous à la section 5.28, «Module escorte»).

Code d'entretien

Le code d'entretien est un code d'accès qui permet uniquement d'armer et de désarmer le panneau. Il ne peut être utilisé pour suspendre des zones. Ce code ne peut être utilisé pour accéder au système via l'ESCORT5580. Le code peut être utilisé par le personnel d'entretien.

.....
Code d'entretien Section [008]
.....

3.2 Armement/Désarmement

Le système ne peut être armé à moins que le témoin lumineux «Prêt» ne soit allumé. Si le témoin lumineux «Prêt» est éteint, assurez-vous que toutes les portes et fenêtres protégées sont bien verrouillées et cessez tout mouvement dans les aires couvertes par les détecteurs de mouvement. Lorsque le témoin lumineux «Prêt» est allumé, entrez tout code d'accès valide. Au fur et à mesure que vous entrez un chiffre, le clavier émet une tonalité. Si un code incorrect est entré, le clavier émet une tonalité continue durant deux secondes afin d'indiquer que le code est incorrect. Si le code est correct, mais que le témoin lumineux «Prêt» n'était pas allumé, le clavier émettra six tonalités rapides suivies d'une longue tonalité de deux secondes afin d'indiquer que le système n'était pas prêt. Lorsque le bon code est entré et que le système est au mode «Prêt», le panneau émet six tonalités rapides et le témoin lumineux «Armé» s'allume. Quittez les lieux par la porte d'entrée/de sortie désignée. D'autres méthodes d'armement sont offertes (reportez-vous à la section 3.4, «[*][0] Armement rapide, [*] [9] Armement sans délai d'entrée» et à la section 3.5, «Touches de fonction»).

Afin de désarmer le panneau, pénétrez sur les lieux par la porte d'entrée/de sortie désignée. Le clavier émettra une tonalité continue afin de vous indiquer que vous devez désarmer le système. Au cours des 10 dernières secondes du délai d'entrée, l'avertisseur sonore du clavier émettra des tonalités pulsées rapidement afin de vous indiquer que le délai d'entrée est près d'expirer. Entrez votre code d'accès à quatre chiffres au clavier. Si vous faites une erreur, appuyez sur la touche [#] et entrez votre code de nouveau. Lorsque le bon code est entré, le clavier éteint le témoin lumineux «Armé» et l'avertisseur sonore du clavier cesse de retentir. Si l'alarme survient lorsque le panneau est armé, le témoin lumineux «Mémoire» ainsi que les zones qui ont déclenché l'alarme clignotent. Appuyez sur [#] pour que le clavier retourne au mode «Prêt».

3.3 Suspension automatique

Lorsque le système est armé et que toute zone du système a été programmée en tant que zone d'armement à la maison ou extérieur, le témoin lumineux «Suspension» s'allume immédiatement. Le système surveille ainsi toutes les zones programmées en tant que zones de délai 1 et 2. Si aucune zone de délai n'est violée avant la fin du délai de sortie, le panneau suspend toutes les zones d'armement à la maison et extérieur. Le témoin lumineux «Suspension» demeure allumé afin d'informer le propriétaire de la maison que la protection intérieure a été automatiquement suspendue par le panneau. Si une zone de délai est violée au cours du délai de sortie, les zones d'armement à la maison et extérieur s'activent après l'expiration du délai de sortie.

Cette option est intéressante pour l'utilisateur qui désire armer le système tandis qu'il est à la maison. L'utilisateur n'a pas à suspendre l'intérieur manuellement.

L'utilisateur peut ajouter des zones d'armement à la maison et extérieur au système en tout temps en entrant la commande du clavier [*][1] (reportez-vous à la section 3.4 «[*] [1] Suspension de zones»). D'autres méthodes d'armement à la maison sont offertes (reportez-vous à la section 3.5, «Touches de fonction»).

3.4 Commandes [*]

[*] [1] Suspension / Réactivation de zone

La commande [*] [1] du clavier peut être utilisée pour suspendre des zones individuelles. Cette commande est intéressante pour l'utilisateur qui désire avoir accès à une aire de la maison tandis que la partition est armée et suspend une zone défectueuse (mauvais contact, câblage endommagé) en attendant que le système soit réparé. Une partition peut être armée avec une zone suspendue. Une zone suspendue ne déclenche aucune alarme.

Si l'option **Code requis pour la suspension** est activée, un code d'accès sera requis pour entrer le mode de suspension. Seuls les codes d'utilisateur dotés de la fonction Suspension pourront effectivement suspendre des zones (reportez-vous à la section 3.4, «[*] [5] Programmation des codes d'accès»).



Les zones ne peuvent être suspendues que lorsque la partition est désarmée.

Marche à suivre pour suspendre une zone :

1. Entrez [*] [1] (code d'accès, au besoin). Le témoin lumineux «Suspension» clignotera, de même que les témoins lumineux des zones qui sont déjà suspendues.
2. Entrez un numéro de zone à deux chiffres afin de suspendre la zone.
3. Le témoin lumineux de la zone s'allumera.
4. Appuyez sur [#]. Toutes les zones qui étaient allumées lorsque la touche [#] a été enfoncée sont maintenant suspendues. Le témoin lumineux «Suspension» s'allumera de façon continue afin d'indiquer que les zones ont été suspendues.

Marche à suivre pour annuler la suspension d'une zone :

1. Entrez [*] [1] (code d'accès, au besoin). Le témoin lumineux «Suspension» clignotera, de même que les témoins lumineux des zones qui sont déjà suspendues.
2. Entrez le numéro à deux chiffres de la zone afin d'annuler la suspension de la zone.
3. Le témoin lumineux de la zone s'éteindra.
4. Appuyez sur [#]. Toutes les zones qui étaient allumées lorsque la touche [#] a été enfoncée sont maintenant suspendues. Si le témoin lumineux d'aucune zone n'était allumé, le témoin lumineux «Suspension» sera éteint et aucune zone ne sera suspendue.



Lorsqu'une partition est désarmée, la suspension de toutes les zones manuellement suspendues est annulée.

Réactivation de l'armement intérieur

Si une partition est armée en mode d'armement à domicile (reportez-vous à la section 3.2), la commande [*][1] peut être utilisée pour réactiver les zones d'armement à domicile et extérieur.



Veillez vous assurer que toutes les zones dont l'armement a été forcé sont remises à l'état initial avant de réactiver les zones d'armement à la maison et extérieur.

.....
 Code requis pour la suspension - section [015], option [5]

[*] [2] Affichage des problèmes

Le panneau est constamment à l'affût des divers problèmes qui peuvent survenir. Si un problème est présent, le témoin lumineux «Problème» s'allume de façon constante et le clavier émet deux tonalités toutes les 10 secondes.



Il est possible de mettre au silence la tonalité prévue en cas de problème en enfonçant n'importe quelle touche de tout clavier.

Marche à suivre pour l'affichage des problèmes :

1. Appuyez sur [*] [2].
2. Le témoin lumineux «Problème» clignotera de même que les témoins lumineux des zones afin d'indiquer quel est le problème.

La description des divers problèmes figure ci-après :

Problème [1] - Service requis

Ce témoin lumineux s'allume si l'un des problèmes suivants est détecté par le panneau de commande : pile faible, problème du circuit de la sonnerie, problème général du système, traficage général du système, supervision générale du système, pile faible du PC5204 et panne d'alimentation en c.a. du PC5204.

Si un problème exigeant du service est présent, enfoncez la touche [1] pour déterminer de quel problème il s'agit. Les problèmes qui doivent faire l'objet d'un appel de service figurent dans la liste ci-après :

- Témoin lumineux [1] - Pile faible
La pile de secours du panneau principal est faible. Le problème sera généré si la tension de la pile chute sous les 11,5 volts sous charge et sera rétabli lorsque la charge de la pile sera supérieure à 12,5 volts.
- Témoin lumineux [2] - Problème du circuit de la sonnerie
Le panneau fera état de ce problème si le fusible de la sonnerie a sauté ou que le panneau s'aperçoit que le circuit de la sonnerie est ouvert (reportez-vous à la section 5.12, «Supervision de la sonnerie»).
- Témoin lumineux [3] - Problème général du système
Ce problème survient si le module d'alimentation du PC5204 présente une panne AUX, que le PC5204 présente un trouble de la sortie N° 1, ou qu'une imprimante reliée au module de l'imprimante du PC5400 est en panne (ou hors tension).
- Témoin lumineux [4] - Traficage général du système
Ce problème est indiqué si la violation d'une zone de traficage de tout module est décelée.
- Témoin lumineux [5] - Supervision générale du système
Ce problème est indiqué si le panneau perd la communication avec tout module relié au KEYBUS (reportez-vous à la section 2.6, «Activation de la supervision»). Le contact tampon des événements enregistrera une description détaillée de l'événement.
Une anomalie du KEYBUS entraînera également l'affichage de ce problème. Une anomalie du KEYBUS surviendra si l'une des lignes de données (fil jaune ou vert) est court-circuitée à la terre.
- Témoin lumineux [6] - Non utilisé
- Témoin lumineux [7] - Pile faible du PC5204
La pile de secours du module PC5204 est faible.
- Témoin lumineux [8] - Panne d'alimentation en c.a. du PC5204
Le module PC5204 connaît une panne d'alimentation en c.a.

Problème [2] - Panne d'alimentation en c.a.

Ce problème indique que l'alimentation en c.a. n'est plus fournie à l'unité de commande. Si cette situation doit être communiquée au poste de surveillance, programmez les codes de signalisation aux sections [349] et [350]. Pour bloquer la transmission de pannes du système d'alimentation de courte durée, l'utilisateur peut programmer un délai à la section [370].

Problème [3] - Problème de la ligne téléphonique

La connexion de la ligne téléphonique à l'unité de commande est continuellement surveillée. Si la connexion téléphonique présente un problème, ce dernier est indiqué après le délai programmé à la section [370]. Si le système est doté d'un LINKS 1000, le problème peut être signalé au poste de surveillance par la programmation des codes de signalisation aux sections [349] et [350].

Problème [4] - Défaut de communiquer

Si le communicateur ne réussit pas à communiquer avec l'un des numéros de téléphone programmés, le problème est généré. Si une tentative ultérieure réussit, les codes de signalisation du défaut de communiquer programmés à la section [351] seront transmis de même que tout autre événement non signalé qui est survenu tandis que le panneau était incapable de communiquer.

Problème [5] - Défaillance de zone (y compris la zone d'incendie)

Ce problème est indiqué si une zone du système présente un problème, c'est-à-dire qu'elle ne peut fournir une alarme au panneau alors qu'elle doit le faire. Si une zone programmée en tant que zone sonore présente un problème, le problème sera généré et l'alarme sera mise en mémoire. Lorsqu'un problème survient, le(s) clavier(s) de la partition visée commence(nt) à retentir.

Appuyez sur la touche [5] tandis que le mode «Problème» est présent, afin de visualiser les zones qui connaissent le problème. Si des détecteurs de fumée à deux fils sont utilisés, tout problème de ces zones sera indiqué au moyen du voyant DEL «Feu».

Problème [6] - Traficage de zone

Ce problème ne peut être généré que par des zones configurées pour la supervision de résistances de fin de ligne doubles. Ce problème est généré lorsqu'un traficage est présent. Si une zone programmée en tant que zone sonore présente un problème de traficage, ce problème est généré et l'alarme est mise en mémoire. Lorsqu'un problème de traficage survient, le(s) clavier(s) de la partition visée commence(nt) à retentir. Appuyez sur [6] tandis que le mode «Problème» est affiché, afin de visualiser les zones qui ont été trafiquées.

Problème [7] - Pile faible de zone

Ce problème est généré lorsqu'un dispositif de haute fréquence signale à l'unité de commande qu'une pile est faible. Appuyez sur [7] tandis que le système est en mode «Problème» pour visualiser les zones de haute fréquence dont la pile est faible.

Problème [8] - Perte de l'heure du système

Ce problème survient lorsque l'unité de commande est alimentée et que l'horloge interne n'a pas été réglée. Réglez l'heure au moyen de la fonction de l'utilisateur [*] [6] [Code maître] [1] pour éliminer ce problème.

[*] [3] Alarme en mémoire

Le témoin lumineux «Mémoire» est allumé si une alarme a été déclenchée ou qu'un traficage des zones est survenu au cours de la dernière période d'armement ou qu'une alarme est survenue tandis que le panneau était désarmé (zones 24 heures et traficage).

Marche à suivre pour visualiser les alarmes en mémoire :

1. Appuyez sur [*] [3].
2. Le témoin lumineux «Mémoire» clignotera et les témoins lumineux des zones s'allumeront afin d'indiquer qu'une alarme a été déclenchée ou qu'un traficage est survenu au cours de la dernière période d'armement ou depuis celle-ci. Lorsque le panneau est armé, le témoin lumineux «Mémoire» s'éteint.

[*] [4] Carillon de porte Activé/Désactivé

Si cette fonction a été activée, l'avertisseur sonore du clavier retentira rapidement cinq fois lorsqu'une zone est déclenchée et remise à l'état initial. Le panneau ne procédera comme suit que dans le cas des zones pour lesquelles la fonction Carillon de porte a été activée et à condition que cette caractéristique soit également activée. (Reportez-vous à la section 5.16, «Attributs des zones»).

Marche à suivre pour activer ou désactiver le carillon de porte :

1. Appuyez sur [*] [4]. Si l'avertisseur sonore du clavier retentit rapidement trois fois, la caractéristique Carillon de porte est activée, alors qu'elle est désactivée si l'avertisseur émet une longue tonalité.

[*] [5] Programmation des codes d'accès

Le système offre 37 codes d'accès, qui sont définis comme suit :

- Codes d'accès [01] à [32] Codes d'utilisateur 1 à 32
- Code d'accès [33] Code d'avertissement de la partition 1
- Code d'accès [34] Code d'avertissement de la partition 2
- Code d'accès [40] Code maître
- Code d'accès [41] Code maître de la partition 1
- Code d'accès [42] Code maître de la partition 2

Tous les codes d'accès sont en mesure d'armer/de désarmer toute partition pour laquelle ils sont attribués et d'activer les sorties PGM au moyen des commandes [*] [7] [Code d'accès] [1] et [*] [7] [2] (Reportez-vous à la section 3.4, «[*] [7] Fonctions de sortie utilitaire»).

D'autres attributs des codes d'accès sont également programmables. Ils permettent de déterminer les possibilités des codes. Les attributs programmables sont les suivants :

- Opération partition 1 activée
- Opération partition 2 activée
- Suspension de zone activé

Codes d'utilisateur - codes d'accès [01] à [32]

Chaque code d'utilisateur peut être programmé pour la partition 1, la partition 2 ou les deux partitions. En outre, chacun peut être programmé pour permettre la suspension de zones.



Les attributs «maîtres» ne peuvent être modifiés. Par défaut, chaque code possède les attributs du code utilisé pour le programmer.

Codes d'avertissement - codes d'accès [33] et [34]

Par défaut, les codes d'accès sont activés pour leur partition et peuvent être suspendus.

Lorsqu'un code d'avertissement est utilisé pour effectuer toute fonction, le panneau signale un code de signalisation d'avertissement (Reportez-vous à la section 5.4, «Communicateur - codes de signalisation»).

Codes maîtres de la partition - codes d'accès [41] et [42]

Par défaut, les codes maîtres des partitions peuvent être activés pour leur partition et peuvent être suspendus. En outre, les codes maîtres des partitions permettent de programmer des codes d'utilisateur additionnels et le code d'avertissement pour leur partition.

Code maître du système - code d'accès [40]

Par défaut, le code maître du système est activé pour fonctionner avec les deux partitions et peut effectuer toute fonction du clavier. Ce code peut être utilisé pour programmer tous les codes d'utilisateur ainsi que les codes maîtres des partitions et les codes d'avertissement.

Si l'option Code **Maître non modifiable** est activée, le code maître du système ne peut être modifié qu'au moyen de la fonction Programmation de l'installateur.

Marche à suivre pour programmer des codes d'accès :

La programmation des codes d'accès se fait en deux étapes. Le code doit d'abord être programmé, suivi des attributs du code.

1. Appuyez sur [*] [5] [code maître]. Le témoin lumineux «Programmation» clignotera et le témoin lumineux de toute zone correspondant au code déjà programmé s'allumera.
2. Entrez le numéro à deux chiffres du code que vous désirez programmer. Le témoin lumineux de la zone correspondante clignotera.
3. Entrez un code de quatre chiffres. Le témoin lumineux de la zone s'allumera de façon continue.
4. Poursuivez avec l'étape 2 jusqu'à ce que tous les codes aient été programmés.



N'appuyez ni sur [*] ni sur [#] lorsque vous programmez le code à quatre chiffres.

Lorsque vous programmez des codes d'avertissement ou les codes maîtres des partitions, aucun témoin lumineux de zone ne clignote.

Une fois la programmation de tous les codes terminée, appuyez sur [#] pour retourner au mode «Prêt».

Marche à suivre pour programmer les attributs des codes d'accès :

Les attributs «maîtres» ne peuvent être modifiés. Par défaut, chaque code possède les attributs du code utilisé pour le programmer.

1. Entrez [*] [5] [code maître]. Le témoin lumineux «Programmation» clignotera et le témoin lumineux de toute zone correspondant à un code déjà programmé s'allumera.
2. Appuyez sur [9] pour entrer le mode de l'attribut. Le témoin lumineux «Prêt» s'allumera et le témoin lumineux «Armé» s'éteindra.
3. Entrez le code à deux chiffres dont vous désirez programmer les attributs. Les témoins lumineux des zones [1] à [4] seront allumés ou éteints. Reportez-vous au tableau suivant :
 - Témoin lumineux de la zone 1 - ALLUMÉ - code de la partition 1 activé
 - Témoin lumineux de la zone 2 - ALLUMÉ - code de la partition 2 activé
 - Témoin lumineux de la zone 3 - ALLUMÉ - suspension manuel activé
4. Entrez [1] à [3] pour allumer ou éteindre les témoins lumineux des zones.
5. Poursuivez avec les étapes 2 et 3 jusqu'à ce que les attributs de tous les codes aient été programmés. Une fois tous les codes et attributs programmés, appuyez sur [#] pour quitter.

[*] [6]**Fonctions de l'utilisateur**

Cette commande du clavier peut être utilisée pour programmer de nombreuses fonctions. La liste des éléments programmables figure ci-dessous :

- | | |
|--------------------------------------|-------------------------------|
| [1] - Heure et date | [5] - Téléchargement activé |
| [2] - Activation de l'auto-armement* | [6] - Contrôle Entrée bébé |
| [3] - Heure d'auto-armement* | [7] - Contrôle Entrée musique |
| [4] - Test du système | |

Les éléments de l'auto-armement (indiqués au moyen du symbole [*]) sont programmables par partition. Ils doivent être programmés à partir d'un clavier attribué à la bonne partition (Reportez-vous à la section 2.5, «Attribution d'un clavier»).

Marche à suivre pour programmer les fonctions de l'utilisateur :

1. Entrez [*] [6] [code maître]. Le témoin lumineux «Programmation» clignotera.
2. Appuyez sur les chiffres [1] à [5] correspondant aux éléments qui doivent être programmés.
 - [1] - Heure et Date
L'heure et la date doivent être précises pour que les fonctions d'auto-armement ou de transmission de test puissent fonctionner correctement. En outre, la date et l'heure de l'enregistrement dans le contact tampon est attribuée à chacun des événements.
 - Entrez l'heure (heure et minutes) au moyen du format [HH MM]. (00:00 à 23:59)
 - Entrez la date (mois, jour et année) [MM JJ AA].



Toutes les entrées doivent comporter deux chiffres. Le mois de janvier, par exemple, constitue le mois [01].

- [2] - Auto-armement activé/désactivé – La fonction d'auto-armement ne pourra fonctionner avant d'avoir été activée pour la partition. Appuyez sur [3]. Si l'avertisseur sonore du clavier émet trois tonalités rapides, l'auto-armement est activé, tandis qu'il ne l'est pas si l'avertisseur émet une longue tonalité.
- [3] - Heure de l'auto-armement – Chacune des partitions peut être programmée pour l'auto-armement à une heure différente. Entrez l'heure (heure et minute) au moyen du format [HH MM].



Toutes les entrées doivent comporter deux chiffres. S'il est 8 heures du matin, l'heure correspond à [08] et les minutes à [00].

- [4] - Test du système
Lorsque la touche [4] est enfoncée, le panneau procède à ce qui suit :
 - il déclenche la sortie alarme durant deux secondes
 - il allume tous les témoins lumineux des claviers
 - il déclenche l'avertisseur sonore de tous les claviers durant deux secondes
 - il teste la pile du panneau principal
 - il envoie un code de signalisation de test du système, s'il a été programmé (Reportez-vous à la section 5.7, «Communicateur - codes de signalisation»).
- [5] - Téléchargement activé – Lorsque la touche [5] est enfoncée, le panneau active l'option de téléchargement durant six heures. Au cours de cette période, le panneau répond à tous les appels de téléchargement (Reportez-vous à la section 5.8, «Téléchargement»).
- [6]-[7] - Réservé pour un usage ultérieur



Le clavier à affichage à cristaux liquides vous permet d'avoir accès à d'autres caractéristiques. Aucun numéro n'est assigné à ces caractéristiques. Utilisez les touches de défilement (< >) pour faire défiler le menu [*][6] et appuyez sur la touche [*] pour sélectionner les commandes suivantes.

Visualisation du contact tampon des événements

L'enregistrement du contact tampon de 128 événements peut être visualisé au moyen du clavier à affichage à cristaux liquides (Reportez-vous à la section 5.16.1 «Visualisation de l'enregistrement du contact tampon des événements au moyen du clavier à affichage à cristaux liquides»).

Contrôle de la luminosité

Lorsque cette option est sélectionnée, le clavier vous permet de faire défiler 20 niveaux de luminosité différents. Utilisez les touches de défilement (< >) pour sélectionner le niveau de luminosité voulu et appuyez sur [#] pour quitter.

Contrôle du contraste

Lorsque cette option est sélectionnée, le clavier vous permet de faire défiler jusqu'à 20 niveaux de contraste différents. Utilisez les touches de défilement (< >) pour sélectionner le niveau de contraste voulu et appuyez sur [#] pour quitter.

Contrôle de l'avertisseur sonore du clavier

Lorsque cette option est sélectionnée, le clavier vous permet de faire défiler jusqu'à 20 tonalités de l'avertisseur du clavier différentes. Utilisez les touches de défilement (< >) pour sélectionner la tonalité voulue et appuyez sur [#] pour quitter. Cette fonction peut être effectuée au moyen des claviers à affichage à cristaux liquides en tenant la touche [*] enfoncée.

[*] [7] Fonctions de sortie utilitaire

Deux fonctions de sortie utilitaire peuvent être effectuées à partir du clavier. Il s'agit de la remise à l'état initial de la barre de sûreté de la porte et d'un détecteur de fumée.

Marche à suivre pour activer la barre de sûreté de la porte :

- Entrez [*] [7] [1] [code d'accès]. Le panneau activera toutes les sorties PGM programmées en tant que sorties utilitaires pour cette partition (reportez-vous à la section 5.10, «Sorties PGM»).

Marche à suivre pour activer la remise à l'état initial des détecteurs de fumée :

- Entrez [*] [7] [2]. Le panneau activera toutes les sorties PGM programmées pour la remise à l'état initial des détecteurs. Cette commande remettra également à l'état initial les détecteurs de fumée à deux fils reliés à la sortie PGM2 programmés pour la remise à l'état initial des détecteurs de fumée à deux fils (reportez-vous à la section 5.10, «Sorties PGM»).

[*] [8] Programmation de l'installateur

Entrez [*] [8] suivi du code de l'installateur pour accéder à la programmation de l'installateur (reportez-vous à la section 4.0, «Marche à suivre pour la programmation»).

[*] [9] Armement sans délai d'entrée

Lorsqu'une partition est armée à l'aide de la commande [*] [9], le panneau supprime le délai d'entrée du système. Après le délai de sortie, les zones de type Délai 1 et Délai 2 deviennent des zones à armement instantané et les zones extérieures demeurent suspendues. (Reportez-vous à la section 5.1, «Définitions de zones»). Un code d'accès valide doit être entré après avoir enfoncé les touches [*] [9].

[*] [0] Armement rapide/Sortie rapide

Armement rapide

Si l'option **Activation de l'armement rapide** est activée, le panneau peut être armé au moyen de la commande [*] [0]. Il s'agit là d'une méthode très utile d'armement d'une partition lorsqu'une personne qui ne possède pas de code d'accès doit armer une partition.

Sortie rapide

L'option de sortie rapide permet à quelqu'un de quitter un endroit armé par une zone type de délai sans avoir à désarmer puis à réarmer le système.

Lorsque la commande [*] [0] est entrée, une option de sortie rapide est activée et le panneau prévoit une porte par laquelle l'utilisateur doit sortir dans les deux minutes. Au cours de ce délai, le panneau fait abstraction d'UNE activation d'une zone de type délai. Lorsque la zone de délai est verrouillée, le panneau met fin à la période de deux minutes.

Si une deuxième zone de délai est enclenchée ou si la zone n'est pas remise à l'état initial après deux minutes, le panneau commence à calculer le délai d'entrée.

! *Si une sortie rapide est utilisée sur un système à partitions, le blocage du clavier et le code d'accès requis pour supprimer le blocage devraient être activés.*

- Code requis pour la suspension Section [015], option [5]
- Option code maître non modifiable Section [015], option [6]
- Armement rapide activé Section [015], option [4]
- Sortie rapide activée Section [015], option [3]
-

3.5 Touches de fonction

Les claviers du Power832 comportent cinq touches de fonction appelées À Domicile, Absent, Carillon, Reset et Sortie. Le fonctionnement de ces touches est décrit ci-après. Il est possible d'activer une fonction en appuyant sur la touche correspondante et en la maintenant enfoncée durant deux secondes.

Armement à la maison - «À Domicile»

Cette option permet d'armer la partition à laquelle le clavier a été attribué. Toutes les zones de type à armement à la maison/extérieur sont automatiquement suspendues. Les zones de délai procureront un délai d'entrée et de sortie. La caractéristique d'armement rapide doit être activée pour que cette touche fonctionne.

Armement extérieur - «Absent»

Cette option permet d'armer la partition à laquelle le clavier est attribué. Toutes les zones de type à armement à la maison/extérieur seront activées à la fin du délai de sortie. Les zones de délai procureront un délai d'entrée et de sortie. La caractéristique d'armement rapide doit être activée pour que cette touche fonctionne.

Carillon de porte activé/désactivé - «Carillon»

Cette touche vous permet d'activer ou de désactiver la caractéristique de carillon de porte. Une longue tonalité signifie que la caractéristique a été désactivée, tandis que trois courtes tonalités signifient qu'elle a été activée.

Remise à l'état initial des détecteurs de fumée - «Reset»

Cette touche permet au panneau d'activer toute sortie programmée pour la remise à l'état initial des détecteurs. En outre, les détecteurs de fumée à deux fils reliés à une sortie PGM2 seront également remis à l'état initial (reportez-vous à la section 3.4, «[*][7][2] Fonctions de sortie utilitaire»).

Activation de la sortie rapide - «Sortie»

Cette touche permet au panneau d'activer la caractéristique de sortie rapide (reportez-vous à la section 3.4, «[*] [0] Sortie rapide»).

3.5.1 Options des touches de fonction

Les options des touches de fonction figurent dans la liste ci-dessous :

[00] - Touche Nulle

Cette touche n'est pas utilisée et n'effectue aucune fonction lorsqu'elle est enfoncée.

[01] - Sélection de la partition 1

Cette touche permet de sélectionner facilement la partition 1 à partir d'un clavier de la partition 2. Elle équivaut à appuyer sur la touche [#] et à la tenir enfoncée tandis que vous appuyez sur la touche [1] et la tenez enfoncée afin de sélectionner la partition 1 à partir d'un clavier de la partition 2 (reportez-vous à la section 3.6, «Fonctionnement du clavier global et de la partition»).

[02] - Sélection de la partition 2

Cette touche permet de sélectionner facilement la partition 2 à partir d'un clavier de la partition 1. Elle équivaut à appuyer sur la touche [#] et à la tenir enfoncée tandis que vous appuyez sur la touche [2] et la tenez enfoncée afin de sélectionner la partition 2 à partir d'un clavier de la partition 1 (reportez-vous à la section 3.6, «Fonctionnement du clavier global et de la partition»).

[03] - Armement sur place – Cette touche est décrite à la section 3.5.

[04] - Armement extérieur – Cette touche est décrite à la section 3.5.

[05] - [*][9] Armement sans délai d'entrée

Après avoir enfoncé cette touche de fonction, l'utilisateur doit entrer un code d'utilisateur valide. La partition armera et supprimera le délai d'entrée du système à la fin du délai de sortie (reportez-vous à la section 3.4, «[*] [9] Armement sans délai d'entrée»).

[06] - [*][4] Carillon d'entrée activé/désactivé

Cette touche de fonction fournit à l'utilisateur une méthode simple pour activer et désactiver la caractéristique de carillon de porte (reportez-vous à la section 3.4, «[*] [4] Carillon de porte activé/désactivé»).

[07] - [*][6]...[4] Test du système

Cette touche de fonction fournit à l'utilisateur une méthode simple pour tester le système (reportez-vous à la section 3.4, «[*] [6] Fonctions de l'utilisateur»).

[08] - [*][1] Mode de suspension

Cette touche de fonction fournit à l'utilisateur une méthode simple pour entrer le mode de suspension. Si un code d'utilisateur est requis, il doit être entré avant que la suspension ne puisse s'effectuer (reportez-vous à la section 3.4, «[*] [1] Suspension de zone»).

[09] - [*][2] Affichage des problèmes

Cette touche de fonction fournit à l'utilisateur une méthode simple pour accéder au mode d'affichage des problèmes (reportez-vous à la section 3.4, «[*] [2] Affichage des problèmes»).

[10] - [*][3] Alarme en mémoire

Cette touche de fonction fournit à l'utilisateur une méthode simple pour accéder au mode d'affichage d'alarme en mémoire (reportez-vous à la section 3.4, «[*] [3] Alarme en mémoire»).

[11] - [*][5] Programmation des codes d'accès

Cette touche de fonction fournit à l'utilisateur une méthode simple pour programmer les codes de l'utilisateur. Après avoir enfoncé cette touche, un code maître du système ou un code maître de partition valide doit être entré avant que le panneau ne puisse accepter la programmation (reportez-vous à la section 3.4, «[*] [5] Programmation des codes d'accès»).

[12] - [*][6] Fonctions de l'utilisateur

Cette touche de fonction fournit à l'utilisateur une méthode simple pour programmer les fonctions de l'utilisateur. Une fois cette touche enfoncée, un code maître du système ou un code maître de partition valide doit être entré avant que le panneau ne puisse accepter les fonctions de l'utilisateur (reportez-vous à la section 3.4, «[*] [6] Fonctions de l'utilisateur»).

[13] - [*][7][1] Sortie utilitaire

Cette touche de fonction fournit à l'utilisateur une méthode simple pour activer la sortie PGM programmée en tant que sortie utilitaire (reportez-vous à la section 5.10, «Sorties PGM»). Après avoir enfoncé cette touche, un code de l'utilisateur valide doit être entré (reportez-vous à la section 3.4, «[*] [7] Fonctions de sortie utilitaire»).

[14] - [*][7][2] Remise à l'état initial des détecteurs de fumée – Cette touche est décrite à la section 3.5.

[15] - Non utilisé

[16] - [*][0] Sortie rapide – Cette touche est décrite à la section 3.5.

[17] - [*][1] Réactivation des zones d'armement à la maison/extérieur

Cette touche de fonction fournit à l'utilisateur une méthode simple pour ajouter des zones d'armement à la maison/extérieur dans le système pour la nuit (reportez-vous à la section 3.4, «[*] [1] Réactivation des zones d'armement à la maison/extérieur»).

3.6 Fonctionnement du clavier global et de la partition

Un clavier global n'affiche aucun renseignement (le témoin lumineux DEL de problème s'allume s'il y a présence d'un problème), à moins qu'une partition ne soit sélectionnée. Pour sélectionner une partition, l'utilisateur doit appuyer sur la touche [1] pour la partition 1 ou sur la touche [2] pour la partition 2 et la maintenir enfoncée durant deux secondes. Le clavier affichera alors l'état de la partition sélectionnée et acceptera le fonctionnement normal.

Un clavier de partition affichera l'état de la partition pour laquelle il a été programmé. L'utilisateur ayant accès aux deux partitions pourra temporairement attribuer le clavier à l'autre partition afin d'y avoir accès. Pour ce faire, l'utilisateur doit d'abord appuyer sur la touche [#] et la maintenir enfoncée durant deux secondes. L'affichage du clavier s'effacera. L'utilisateur devra alors appuyer sur la touche [1] pour la partition 1 ou sur la touche [2] pour la partition 2 et la maintenir enfoncée durant deux secondes. Le clavier affichera alors l'état de la partition sélectionnée et acceptera l'accès normal.

Programmation du système

S E C T I O N 4

La présente section de ce guide décrit la marche à suivre pour accéder à la Programmation de l'installateur et à la programmation des diverses sections.

! *Il est extrêmement important que vous lisiez la présente section du guide pour bien comprendre comment programmer le panneau.*

4.1 Marche à suivre pour accéder à la Programmation de l'installateur

La Programmation de l'installateur est utilisée pour programmer toutes les options du communicateur et du panneau. Le code de l'installateur est par défaut [5010], mais peut être modifié afin d'empêcher l'accès non autorisé à la programmation.

Clavier DEL

Étape 1 À partir de n'importe quel clavier, entrez [*][8][Code de l'installateur].

- Le témoin lumineux «Programmation» clignotera afin d'indiquer que vous êtes en mode de programmation
- Le témoin lumineux «Armé» s'allumera afin d'indiquer que le panneau attend que le numéro à trois chiffres de la section soit programmé.

Étape 2 Entrez le numéro à trois chiffres de la section que vous désirez programmer.

- Le témoin lumineux «Armé» s'éteindra.
- Le témoin lumineux «Prêt» s'allumera pour indiquer que le panneau est prêt à recevoir l'information de la section choisie.

! *Si le numéro à trois chiffres de la section entré n'est pas valide ou que le module qui a trait à la section n'est pas présent, l'avertisseur sonore du clavier émettra une tonalité sonore de deux secondes ou une tonalité d'erreur.*

Clavier à affichage à cristaux liquides

Étape 1 À partir de n'importe quel clavier, entrez [*][8][Code de l'installateur].

Le clavier affichera le message «Entrer section» suivi de trois tirets.

Étape 2 Entrez le numéro à trois chiffres de la section que vous désirez programmer.

Le clavier affichera l'information ayant trait à la section entrée.

.....
Code de l'installateur..... Section [006]
.....

4.2 Programmation des données décimales

Lorsque le témoin lumineux «Prêt» est allumé, le panneau attend que l'information soit programmée pour la section choisie. Entrez les renseignements écrits dans les cases de la section que vous trouverez dans les feuilles de programmation.

Si un chiffre est entré pour chaque case de programmation d'une section, le panneau sortira automatiquement de la section. Le témoin lumineux «Prêt» s'éteindra ainsi et le témoin lumineux «Armé» s'allumera.

Vous pouvez également enfoncer la touche [#] pour quitter une section avant d'entrer des données pour chaque case. Cette commande est très utile si vous ne devez changer que les premières cases de programmation. Tous les autres emplacements de la section demeureront inchangés. Si l'utilisateur enfonce la touche [#], le panneau éteint le témoin lumineux «Prêt», allume le témoin lumineux «Armé» et vous permet de quitter la section.

4.3 Programmation des données hexadécimales

À l'occasion, il est nécessaire d'entrer des données hexadécimales (HEX). Pour programmer une donnée hexadécimale, appuyez sur [*]. Le panneau accédera à la programmation hexadécimale et le témoin lumineux «Prêt» commencera à clignoter.

La table ci-dessous indique sur quel chiffre il faut appuyer pour entrer la donnée hexadécimale correspondante:

1 = A 2 = B 3 = C 4 = D 5 = E 6 = F

Une fois la donnée hexadécimale correcte entrée, le témoin lumineux «Prêt» continue de clignoter. Si une autre donnée hexadécimale est requise, appuyez sur le chiffre correspondant. Si une donnée décimale est requise, appuyez de nouveau sur la touche [*]. Le témoin lumineux «Prêt» s'allumera de façon continue et le panneau retournera à la programmation décimale régulière.



Il est important de surveiller le témoin lumineux «Prêt». Si ce témoin clignote, tout chiffre entré sera programmé en tant que donnée hexadécimale équivalente.

Exemple : pour entrer «C1» en vue d'une fermeture par l'utilisateur 1, vous devez entrer [*][3][*], [1]

[*] pour accéder au mode hexadécimal (le témoin lumineux «Prêt» clignote)

[3] pour entrer C

[*] pour retourner au mode décimal (le témoin lumineux «Prêt» est allumé de façon continue)

[1] pour entrer le chiffre 1

Si vous entrez des renseignements dans une section et faites une erreur, appuyez sur la touche [#] pour quitter la section. Sélectionnez de nouveau la section et entrez correctement l'information.

Si vous utilisez un format pulsé, le zéro décimal [0] ne peut être transmis. La programmation d'un zéro [0] indique au panneau qu'il ne doit envoyer aucune pulsation pour ce chiffre. Le zéro décimal [0] constitue un caractère de remplissage. Pour permettre la transmission d'un zéro [0], il doit être programmé en tant que «A» hexadécimal.

Exemple: si le numéro de compte comporte trois chiffres, soit «403», vous devez entrer [4], [*][1][*][3], [0].

[4] pour entrer le chiffre 4

[*] pour accéder au mode hexadécimal (le témoin lumineux «Prêt» clignote)

[1] pour entrer A

[*] pour retourner au mode décimal (le témoin lumineux «Prêt» est allumé de façon continue)

[3] pour entrer le chiffre 3

[0] pour entrer le chiffre 0 en tant que caractère de remplissage

4.4 Programmation des sections à options de bascule

Certaines sections contiennent plusieurs options de bascule. Le panneau utilise les témoins lumineux des zones 1 à 8 pour indiquer si les diverses options sont activées ou désactivées. Reportez-vous aux feuilles de programmation pour déterminer ce que chaque option représente et si le témoin lumineux devrait être allumé ou éteint pour cette application.

Appuyez sur le chiffre correspondant à l'option pour que le témoin lumineux s'allume ou s'éteigne.

Une fois toutes les options de bascule sélectionnées correctement, appuyez sur [#] pour quitter la section et sauvegarder les modifications. Le panneau éteindra le témoin lumineux «Prêt» et allumera le témoin lumineux «Armé».

4.5 Visualisation de la programmation

Claviers DEL

Il est possible de visualiser toute section de programmation au moyen du clavier. Lorsqu'une section est entrée, le clavier affiche immédiatement le premier chiffre de l'information programmée dans cette section.

Le clavier affiche l'information dans un format binaire où le :

témoin lumineux 1 = 1 témoin lumineux 2 = 2 témoin lumineux 3 = 4 témoin lumineux 4 = 8

Additionnez les valeurs des témoins lumineux des zones pour déterminer le numéro affiché (par exemple, aucun témoin lumineux = 0, et quatre témoins lumineux = 15, soit un «F» hexadécimal).

Enfoncez n'importe quelle touche d'urgence (feu, auxiliaire ou panique) pour accéder au chiffre suivant. Lorsque tous les chiffres de la section ont été visualisés, le panneau quitte la section, éteint le témoin lumineux «Prêt», allume le témoin lumineux «Armé» et attend que le numéro à trois chiffres de la section suivante soit entré. Si la touche [#] est enfoncée, le panneau quitte également la section.

Clavier à affichage à cristaux liquides

Toute section de programmation peut être visualisée au moyen du clavier. Lorsqu'une section est entrée, le clavier affiche immédiatement toute l'information programmée dans cette section.

Utilisez les touches de défilement (< >) pour faire défiler les données affichées.

Faites défiler le texte jusqu'à la fin des données affichées ou appuyez sur [#] pour quitter la section.

Descriptions des caractéristiques programmables

S E C T I O N 5

La présente section décrit les caractéristiques programmables, y compris le fonctionnement des caractéristiques, les options se rapportant aux caractéristiques et un résumé des emplacements qui requièrent de la programmation.

5.1 Définitions de zones

Ces sections vous permettent de déterminer le fonctionnement de chacune des 32 zones. Chaque zone requiert une entrée à deux chiffres.



En plus de déterminer le fonctionnement de chacune des zones, des attributs peuvent être programmés par zone (Reportez-vous à la section 5.2 «Attributs de zones»).

[00] Zone nulle

La zone ne fonctionne d'aucune façon. Les zones qui ne sont pas utilisées devraient être programmées en tant que zones nulles.

[01] Zone de délai 1

Si la zone est violée tandis que le panneau est armé, ce dernier prévoit un délai d'entrée. L'avertisseur sonore du clavier retentira pour informer l'utilisateur que le système doit être désarmé. Si le panneau n'est pas désarmé avant la fin du délai d'entrée, une alarme sera générée. En général, ce type de zone est utilisé pour la porte d'en avant, la porte d'en arrière ou tout autre point d'entrée/de sortie. Reportez-vous à la section [005] pour programmer le délai d'entrée de la zone de délai 1.

[02] Zone de délai 2

Ce type de zone fonctionne de la même façon que l'option de zone de délai 1 mais peut fournir un délai d'entrée différent. En général, cette zone est utilisée pour une porte de garage. Reportez-vous à la section [005] pour programmer le délai d'entrée de la zone de délai 2.

[03] Zone instantanée

Si ce type de zone est violé tandis que le panneau est armé, une alarme instantanée sera déclenchée. En général, cette zone est utilisée pour les fenêtres, les portes de patio ou d'autres zones de type à périmètre.

[04] Zone intérieure

Si ce type de zone est violé tandis que le panneau est armé, ce dernier fournira un délai d'entrée si une zone de type délai a été violée en premier. Autrement, une alarme instantanée sera déclenchée. En général, cette zone est utilisée pour les dispositifs de protection intérieure, tels que des détecteurs de mouvement.

[05] Zone intérieur maison/extérieur

Ce type de zone fonctionne de la même manière que le type de zone intérieure, à une exception près. Cette zone sera automatiquement suspendue sous les conditions suivantes :

- Le panneau est armé en mode d'armement À Domicile (reportez-vous à la section 3.5, «Touches de fonction»)
- Le panneau est armé sans délai d'entrée (reportez-vous à la section 3.4, «[*][9] Armement sans délai d'entrée»)
- Le panneau est armé et au cours du délai de sortie AUCUNE zone de type délai n'est déclenchée

La suspension automatique évite à l'utilisateur de devoir suspendre manuellement les zones de type intérieure lorsque les lieux sont armés en mode d'armement à la maison. Si les zones sont suspendues automatiquement, l'utilisateur peut les réactiver en entrant la commande [*][1] (reportez-vous à la section 3.4, «[*][1] Suspension de zone»). En général, cette zone est utilisée pour les dispositifs de protection intérieure, tels que les détecteurs de mouvement. Les zones d'armement à la maison/extérieur ne devraient pas être programmées en tant que zones globales.

[06] Zone de délai, maison/extérieur

Ce type de zone fonctionne de la même manière que la zone intérieure, maison/extérieur, sauf qu'il prévoit toujours un délai d'entrée. En général, cette zone est utilisée pour les dispositifs de protection intérieure, tels que les détecteurs de mouvement, et prévient les fausses alarmes étant donné qu'il fournit toujours à l'utilisateur un délai d'entrée pour désarmer le panneau. Les zones d'armement à la maison/extérieur ne devraient pas être programmées en tant que zones globales.

[07] Zone d'incendie 24 heures avec temporisation

Si cette zone est violée, la sortie d'alarme sera immédiatement activée, mais la communication sera repoussée de 30 secondes. Si au cours de ce délai de 30 secondes, l'utilisateur enfonce n'importe quelle touche de tout clavier, la sortie d'alarme et la communication seront retardés de 90 secondes additionnelles, fournissant à l'utilisateur le temps nécessaire pour corriger le problème. Si, après le délai de 90 secondes, la zone est toujours violée, ce processus se répétera; la sortie d'alarme sera activée, mais la communication sera retardée de 30 secondes...

Si l'utilisateur n'enfonce aucune touche, la sortie d'alarme sera verrouillée après 30 secondes et le panneau effectuera la communication. L'alarme retentira au cours de la durée de coupure de sonnerie programmée à la section [005], «Temps du système» ou pourra être programmée afin de retentir jusqu'à ce qu'un code valide soit entré, section [017], «Cinquième code d'option du système, option [8]».



Si une deuxième zone de type incendie est violée ou que les touches d'incendie sont enfoncées au cours du délai, le panneau verrouillera la sortie d'alarme et la communiquera immédiatement.

Si une zone d'incendie est violée, elle sera affichée sur tous les claviers et pourra être retardée pour tout clavier. En général, ce type de zone est utilisé pour verrouiller les détecteurs de fumée.

[08] Zone d'incendie 24 heures standard

Lorsqu'il est violé, le panneau verrouille immédiatement la sortie d'alarme et communique avec le poste central. L'alarme retentit au cours de la durée de coupure de sonnerie programmée à la section [005], «Temps du système» ou elle peut être programmée afin de retentir jusqu'à ce qu'un code valide soit entré, section [017], «Cinquième code d'option du système, option [8]».

Si une zone d'incendie est violée, elle sera affichée sur tous les claviers. En général, cette zone est utilisée pour les avertisseurs d'incendie.

[09] Zone de supervision de l'avertisseur sonore 24 heures

Que le panneau soit armé ou désarmé, lorsque ce type de zone est violé, il verrouille immédiatement l'avertisseur sonore du clavier jusqu'à ce qu'un code d'utilisateur valide soit entré et communique immédiatement avec le poste de surveillance.

[10] Zone de supervision 24 heures

Si cette zone est violée, que le système soit armé ou désarmé, le panneau signale l'événement au poste de surveillance et enregistre le défaut de la zone.

[11] Zone de cambriolage 24 heures

Si cette zone est violée, que le système soit armé ou non, le panneau verrouillera immédiatement la sortie d'alarme et communiquera avec le poste de surveillance. L'alarme retentira au cours de la coupure de sonnerie programmée à la section [005], «Temps du système» ou jusqu'à ce qu'un code d'utilisateur valide soit entré.

[12]-[20] Les zones suivantes fonctionnent tout comme la zone de cambriolage 24 heures, à l'exception du code d'identification SIA et de l'événement emmagasiner au contact tampon des événements..

- | | | |
|---------------------------------------|----------------------------------------|-----------------------------------|
| [12] Zone de hold-up 24 heures | [15] Zone de soins médicaux 24h | [18] Zone de sprinkler 24h |
| [13] Zone de gaz 24h | [16] Zone de panique 24h | [19] Zone d'eau 24h |
| [14] Zone de chaleur 24h | [17] Zone d'urgence 24h | [20] Zone de gel 24 heures |

[21] Zone de trafiquage de verrouillage 24h

Si cette zone est violée, l'installateur doit accéder au mode de Programmation de l'installateur avant que le panneau puisse permettre l'armement de l'une des partitions.

[22] Zone d'armement à interrupteur verrouillable momentané

La violation momentanée de cette zone permettra d'armer puis de désarmer en alternance la partition à laquelle la zone est attribuée. Ce type de zone ne devrait pas être programmé en tant que zone globale.

[23] Zone d'armement à interrupteur maintenu

Lorsque cette zone est violée, la partition à laquelle elle est attribuée se désarmera. Lorsque cette zone est verrouillée, la partition à laquelle elle est attribuée s'armera. Ce type de zone ne devrait pas être programmé en tant que zone globale.

[24] Zone de réponse LINKS

Si le communicateur cellulaire LINKS 1000 est utilisé, il est possible d'effectuer le téléchargement en aval au moyen de cette unité si la ligne téléphonique est débranchée. Si tel est le cas, reliez la borne RING du LINKS 1000 à cette zone. Reportez-vous à la feuille d'installation du LINKS 1000 pour de plus amples renseignements.

[87] Zone d'incendie 24 heures avec temporisation (sans fil)

Ce type de zone fonctionne tout comme la zone de type [07] mais doit être utilisé si le détecteur de fumée est sans fil.

[88] Zone d'incendie 24 heures standard (sans fil)

Ce type de zone fonctionne tout comme la zone de type [08] mais doit être utilisé si le détecteur de fumée est sans fil.

5.2 Attributs des zones

Chaque zone fonctionne conformément à la définition de zone sélectionnée pour elle (reportez-vous à la section 5.18, «Définitions de zones»),

Des attributs de zone additionnels peuvent être programmés pour personnaliser le fonctionnement d'une zone pour une application précise. Les attributs suivants sont programmables par zone :



Les attributs des zones d'incendie ne devraient pas être modifiés des attributs par défaut.

Sonore/silencieuse

Cet attribut détermine si la zone activera la sortie d'alarme ou sera silencieuse.

Pulsée/continue

Cet attribut détermine si la sortie d'alarme sera continue ou pulsée (sonore une seconde puis silencieuse l'autre seconde).

Activation du carillon

Cet attribut détermine si la zone active la caractéristique de carillon (reportez-vous à la section 3.4, «[*][4] Carillon de porte activé/désactivé»).

Suspension activé

Cet attribut détermine si la zone peut être suspendue manuellement (reportez-vous à la section 3.4, «[*][1] - Suspension de zones»).

Armement forcé activé

Cet attribut détermine si le système peut être armé tandis qu'une zone est violée. À la fin du délai de sortie, si ce type de zone est violé, le panneau l'ignorera. Une fois la zone verrouillée, elle est rajoutée dans le système.

Cet attribut de zone est utile pour une porte de garage. Le client peut armer le système tandis que la porte de garage est ouverte. Par la suite, lorsque le client fermera la porte, elle deviendra une partie du système.

Arrêt de battement activé

Cet attribut détermine si le panneau arrêtera le communicateur pour cette zone après l'atteinte de la limite de battement (reportez-vous à la section 5.17, «Arrêt de battement»).

Délai de transmission activé

Cet attribut détermine si le panneau repoussera la communication du code de signalisation d'alarme au poste de surveillance (reportez-vous à la section 5.18, «Délai de transmission»).

.....
 Attributs des zones 1 à 32 Section [101] - [132]

5.3 Communicateur - Composition

Si l'option **Désactivation du communicateur** est sélectionnée, le panneau ne tentera pas de communiquer avec le poste de surveillance. Si cette option est activée, le panneau tentera de communiquer avec le poste de surveillance lorsqu'un événement pour lequel un code de signalisation valide a été programmé survient (reportez-vous à la section 5.7, «Communicateur - Code de signalisation»).

Les options d'**Acheminement des appels** sont utilisées pour sélectionner le numéro de téléphone que le panneau composera lorsqu'un événement survient.

Si une option de **Composition DTMF** est activée, le panneau composera le numéro au moyen de la composition DTMF (Touch-Tone). Si le Transfert à la composition pulsée est activé, le panneau transférera à la composition pulsée à la cinquième tentative de communication avec le poste de surveillance. Si cette option est désactivée, le panneau utilisera toujours la composition DTMF.

Si la **Composition DTMF** est désactivée, le panneau utilisera toujours la composition pulsée.

Le **Délai d'attente pour la prise de contact après la composition** détermine le laps de temps pendant lequel le panneau attendra une prise de contact valide de la part du récepteur. Si le panneau n'a pas connaissance de la prise de contact, il considérera que l'appel a échoué, raccrochera et recommencera de nouveau.

Le **Nombre maximal de tentatives de communication** détermine le nombre maximal de tentatives que le panneau fera pour envoyer un signal au poste de surveillance avant d'indiquer un problème de défaut de communication. Le troisième numéro de téléphone peut être utilisé comme réserve du premier dans cette situation (reportez-vous à la section 5.4, «Communicateur - Numéros de téléphone»).

.....
 Composition pulsée Section [380], option [3]
 Transfert à la composition pulsée Section [380], option [4]
 Délai d'attente pour la prise de contact après la composition Section [161]
 Nombre maximal de tentatives de communication Section [160]
 Désactivation du communicateur Section [380], option [1]
 Options d'acheminement des appels du communicateur Sections [361] à [368]

4. Si un numéro de compte comporte un «0», remplacez le «0» par un caractère hexadécimal «A».
 - Exemples : • Numéro de compte à trois chiffres [123] - programmez [1230]
 - Numéro de compte à quatre chiffres [4079] - programmez [4A79]
 - Numéro de compte à trois chiffres [502] - programmez [5A20]
5. Lorsque vous programmez des codes de signalisation, deux chiffres doivent être entrés. Si des codes de signalisation à un chiffre doivent être utilisés, le deuxième chiffre doit être programmé en tant que «0». Si un «0» doit être transmis, remplacez le «0» par un caractère hexadécimal «A».
 - Exemples : • Code de signalisation à un chiffre [3] - programmez [30]
 - Code de signalisation à deux chiffres [30] - programmez [3A]
6. Pour éviter que le panneau ne signale un événement, programmez [00] ou [FF] en tant que code de signalisation de l'événement.

Options de format du communicateur Section [360]

5.6.2 Code d'identification du contact

Le code d'identification du contact est un format spécialisé qui communique de l'information rapidement au moyen de tonalités plutôt que de pulsations. En plus de transmettre plus rapidement des informations, le format permet aussi la transmission d'un plus grand nombre de renseignements. Par exemple, plutôt que de signaler une zone d'alarme 1, le format de code d'identification du contact peut également signaler le type d'alarme, tel qu'une zone d'alarme d'entrée/de sortie 1.

Pour programmer un code d'identification de contact, un numéro à deux chiffres tiré de la liste ci-dessous doit être entré pour chacun des événements à transmettre. Le numéro à deux chiffres détermine le type d'alarme. Le panneau générera automatiquement tous les autres renseignements, y compris le numéro de la zone.

Remarques additionnelles sur le code d'identification du contact

1. Les numéros de compte doivent comporter quatre chiffres.
2. Si le chiffre «0» fait partie du numéro de compte, remplacez-le par le caractère hexadécimal «A».
3. Tous les codes de signalisation doivent comporter deux chiffres.
4. Si le chiffre «0» figure dans le code de signalisation, remplacez-le par le caractère hexadécimal «A».
5. Pour éviter que le panneau ne signale un événement, programmez [00] ou [FF] comme code de signalisation de l'événement.

Reportez-vous à l'annexe A pour connaître la liste des codes d'identification de contact.

Options de format du communicateur Section [360]

5.6.3 Format de la SIA (Circuit d'interface série)

Le circuit d'interface série est un format spécialisé qui communique de l'information rapidement au moyen de tonalités plutôt que de pulsations. Le format de circuit d'interface série génère automatiquement le type de signal, tel qu'un signal de cambriolage, d'incendie, de panique, etc. Le code de signalisation à deux chiffres est utilisé pour identifier le numéro de la zone ou le numéro du code d'utilisateur.

! Le panneau peut automatiquement générer tous les numéros de zones et les numéros des codes d'utilisateur, éliminant ainsi le besoin de programmer ces éléments.

Si le format de circuit d'interface série est sélectionné, le panneau procédera à la signalisation en suivant les règles ci-dessous :

1. Si le code de signalisation d'un événement est [FF] (tous les codes de signalisation sont [FF] par défaut), le panneau générera automatiquement le numéro de zone correct ou le numéro de code d'utilisateur pour cet événement.
2. Si le code de signalisation d'un événement est [00], le panneau ne signalera pas cet événement.
3. Si un numéro autre que [00] ou [FF] est programmé pour un événement, le panneau signalera le numéro à deux chiffres programmé comme code d'identification.

! Le format de circuit d'interface série élimine le besoin de programmer tout code de signalisation, étant donné qu'il générera automatiquement le bon code d'identification pour tous les codes de signalisation programmés en tant que codes [FF], établis par défaut à l'usine.

Reportez-vous à l'annexe B pour connaître la liste des codes d'identification de circuit d'interface série.

Options de format du communicateur Section [360]

5.6.4 Format du téléavertisseur

L'option **Format du communicateur** de n'importe quel numéro de téléphone peut être programmé comme format de téléavertisseur. Si un événement survient et que les options d'**Acheminement des appels du communicateur** acheminent l'appel à un numéro de téléphone pour lequel le format de téléavertisseur a été sélectionné, le panneau tentera alors de joindre le téléavertisseur.

Si un téléavertisseur est appelé, des caractères additionnels sont requis pour que la communication soit correctement établie. La liste des données hexadécimales qui peuvent également être programmées ainsi que la description de leurs fonctions figure ci-dessous :

- (B) hexadécimal - simule la touche [*] d'un téléphone Touch-Tone
- (C) hexadécimal - simule la touche [#] d'un téléphone Touch-Tone
- (D) hexadécimal - force le panneau à chercher la tonalité
- (E) hexadécimal - force le panneau à faire une pause durant deux secondes
- (F) hexadécimal - balise de fin du numéro de téléphone

Le panneau tentera de communiquer avec le téléavertisseur une fois. Après avoir composé les chiffres du numéro de téléphone, le panneau enverra le numéro de compte et le code de signalisation suivi de la touche [#] ([C] hexadécimal).

Le panneau ne peut aucunement confirmer que le téléavertisseur a été appelé avec succès, ce qui signifie qu'un défaut de communiquer ne sera jamais généré.

 **Le format de téléavertisseur ne peut pas être utilisé avec le LINKS 1000.**

-
- Options de format du communicateur Section [360]
- Options d'acheminement des appels du communicateur Sections [361] à [368]
-

5.7 Communicateur - Codes de signalisation

Le panneau peut être programmé pour signaler des événements à un poste de surveillance. Le panneau transmet ainsi le code de signalisation qui a été programmé pour l'événement.

Les codes de signalisation peuvent être formés d'un ou de deux caractères et peuvent également comprendre des codes hexadécimaux (A à F). Le texte qui suit constitue une description des codes de signalisation programmables et du moment où ils sont transmis au poste de surveillance.

5.7.1 Alarme de zone

Le panneau transmettra le code de signalisation de l'**Alarme d'une zone** lorsque cette zone déclenche l'alarme. Les zones de type 24 heures déclenchent une alarme que le panneau soit armé ou non. Tous les autres types de zones ne peuvent déclencher une alarme que lorsque le panneau est armé.

5.7.2 Remise à l'état initial de zone

Si l'option **RÉI lors du délai d'attente de la sonnerie** est sélectionnée, le panneau transmettra la **Remise à l'état initial de la zone**, s'il y a délai d'attente de la sortie d'alarme *et* que la zone est verrouillée. Si la zone n'est pas verrouillée à ce moment, le panneau transmettra la remise à l'état initial immédiatement après que la zone ait été verrouillée. Si l'option n'est pas sélectionnée, le panneau transmettra immédiatement la remise à l'état initial de la zone lorsqu'elle sera verrouillée même si la sortie de l'alarme est activée ou non.

 **Les zones 24 heures sont toujours remises à l'état initial lorsque la zone est physiquement remise à l'état initial.**

5.7.3 Fermeture

Le panneau transmettra un code de signalisation de **Fermeture** afin d'indiquer qu'une ou que des partitions ont été armées. Le signal ne sera pas transmis avant la fin du délai de sortie. Un code de signalisation de fermeture différent peut être programmé pour chaque code d'utilisateur, code maître de partition et code maître du système afin d'indiquer qui a armé la ou les partitions. Un code de signalisation de **Fermeture partielle** sera transmis lorsque la ou les partitions seront armées avec des zones suspendues manuellement. Un code de signalisation de **Fermeture spéciale** sera transmis lorsque le panneau est armé au moyen des méthodes suivantes :

- Armement rapide
- Auto-armement
- Armement à la maison
- Armement extérieur
- Armement à l'aide de zone à interrupteur verrouillable
- Armement au moyen d'un code d'entretien
- Armement via le logiciel de téléchargement en aval DLS

Un code d'Avertissement sera signalé si la ou les partitions ont été armées au moyen d'un code d'avertissement défini (reportez-vous à la section 3.4, «[*][5] Programmation des codes d'accès»).

Un code de signalisation de **Fermeture récente** initial sera transmis si une alarme survient dans les deux minutes qui précèdent la fin du délai de sortie.

5.7.4 Ouverture

Le panneau transmettra un code de signalisation d'**Ouverture** afin d'indiquer qu'une ou que des partitions ont été désarmées. Le signal sera transmis immédiatement après le désarmement. Un code de signalisation d'ouverture différent peut être programmé pour chaque code d'utilisateur, code maître de partition et code maître du système afin d'identifier qui a désarmé la ou les partitions.

Un code de signalisation d'**Ouverture spéciale** initial sera transmis lorsque le panneau est désarmé au moyen de l'une des méthodes suivantes :

- Désarmement au moyen du code d'entretien
- Désarmement via le logiciel de téléchargement en aval DLF
- Désarmement à l'aide d'une zone à interrupteur verrouillable

Le panneau transmettra un code de signalisation d'**Ouverture après alarme** en plus du code de signalisation d'ouverture lorsque le panneau est désarmé après une alarme.

Un code d'**Avertissement** sera signalé là où les partitions sont désarmées au moyen d'un code d'avertissement défini (*reportez-vous à la section 3.4, «[*][5] Programmation des codes d'accès»*).

5.7.5 Trafiquages

Si le panneau est programmé au moyen de la fonction de zones de résistance fin de ligne doubles ou de doubleur de zone (*reportez-vous à la section 2.9 «Câblage de zones»*), le panneau transmettra un code de signalisation d'**Alarme de traficage de zone** si une zone est ouverte. Un code de signalisation différent peut être programmé pour chaque zone aux fins d'identification. Le code de signalisation de **Remise à l'état initial de traficage de zone** sera immédiatement transmis lorsque le traficage est remis à l'état initial.

Un code de signalisation de **Traficage général du système** sera transmis lorsque la zone de traficage de tout module est violée. Le code de signalisation de **Remise à l'état initial de traficage général du système** sera transmis lorsque la zone trafiquée sur le module sera remise à l'état initial.

5.7.6 Priorité/Urgence

Le panneau transmettra un code de signalisation d'**Alarme incendie du clavier** ET un code de signalisation de **Remise à l'état initial d'incendie du clavier** lorsque les touches d'incendie de tout clavier sont enfoncées durant deux secondes.

Le panneau transmettra un code de signalisation d'**Alarme auxiliaire du clavier** ET un code de signalisation de **Remise à l'état initial d'alarme auxiliaire du clavier** lorsque les touches auxiliaires de tout clavier sont enfoncées durant deux secondes.

Le panneau transmettra un code de signalisation d'**Alarme panique du clavier** ET un code de signalisation de **Remise à l'état initial d'alarme panique du clavier** lorsque les touches de panique de tout clavier sont enfoncées durant deux secondes.

Le panneau transmettra un code de signalisation d'**Avertissement** chaque fois qu'un code d'avertissement est entré sur tout clavier. Si le panneau est armé à l'aide d'un code d'avertissement, il transmettra également un code de signalisation de **Fermeture par avertissement** ou, si le panneau est désarmé, il transmettra également un code de signalisation d'**Ouverture par avertissement**.

Si la sortie PGM2 est utilisée pour des détecteurs de fumée à deux fils (*reportez-vous à la section 5.10 «Sorties PGM»*), le panneau enverra un code de signalisation d'**Alarme de détecteur à deux fils** si un détecteur de fumée déclenche une alarme. Le panneau transmettra un code de signalisation de **Remise à l'état initial d'alarme de détecteur à deux fils** lorsque la zone est remise à l'état initial.

5.7.7 Entretien

Le panneau transmettra un code de signalisation d'**Alarme de problème de pile** lorsque la pile de secours tombe sous les 11,5 V.c.c. Le code de signalisation de **Remise à l'état initial de problème de pile** ne sera pas transmis avant que la charge de la pile ne soit supérieure à 12,5 V.c.c.

Afin d'empêcher le panneau de transmettre un code de signalisation d'**Alarme de panne en c.a.** au cours d'une courte panne d'électricité, le panneau ne transmettra pas le signal à moins que l'alimentation en c.a. ne soit perdue pendant le nombre de minutes programmé pour le délai de communication de panne en c.a. Le code de signalisation de **Remise à l'état initial de problème de panne en c.a.** sera transmis dès que l'alimentation en c.a. sera rétablie.

Un code de signalisation d'**Alarme de problème de circuit de la sonnerie** sera immédiatement transmis lorsqu'une zone ouverte est mesurée sur la sortie de sonnerie du panneau principal. Le code de signalisation de **Remise à l'état initial de problème de circuit de la sonnerie** sera transmis dès que le problème sera corrigé.

Un code de signalisation d'**Alarme de problème d'incendie** sera immédiatement transmis lorsqu'une zone ouverte est mesurée sur toute zone incendie (*reportez-vous à la section 5.1 «Définition de zone»*). Le code de signalisation de **Remise à l'état initial de problème d'incendie** sera transmis dès que le problème sera corrigé.

Un code de signalisation d'**Alarme de problème d'alimentation auxiliaire** sera transmis si la sortie AUX est court-circuitée. La sortie AUX du contrôle incorpore une conception sans fusible. Lorsque le courant est excessif, le panneau coupe automatiquement la sortie. Le panneau vérifie constamment la sortie AUX et, lorsque le courant excessif est retiré du panneau, il remet à l'état initial la sortie et transmet un code de signalisation de **Remise à l'état initial de problème d'alimentation auxiliaire**.

Un code de signalisation de **Problème de SLT** ne peut être transmis que lorsqu'un communicateur cellulaire LINKS 1000 est utilisé (reportez-vous à la section 5.26 «*Communicateur cellulaire LINKS 1000*»). Le panneau ne transmettra le signal qu'après le temps programmé pour le délai du problème de la SLT. Le code de signalisation de **Remise à l'état initial de la SLT** sera transmis dans les 10 secondes suivant la correction du problème.

Un code de signalisation d'**Alarme de problème général du système** est transmis si le panneau décèle l'un des problèmes suivants sur le module de sortie/alimentation du PC5204 : Panne d'alimentation en c.a., pile faible, sortie auxiliaire ou supervision sortie n°1. Le code de signalisation de **Remise à l'état initial de problème général du système** sera transmis lorsque tous les problèmes de la liste auront été corrigés.

Un code de signalisation d'**Alarme de problème de supervision général du système** sera transmis si l'un des modules ne paraît plus sur le KEYBUS. Si le module est un extenseur de zone, le panneau transmettra également un code de signalisation de **Problème d'alarme de supervision d'extenseur de zone**. Le panneau enverra un code de signalisation de **Remise à l'état initial de supervision général du système** lorsque le problème est corrigé, ainsi qu'un code de signalisation de **Remise à l'état initial de supervision d'extenseur de zone** si le module est un extenseur de zone.

5.7.8 Transmission de test

Le panneau peut être programmé pour la transmission d'un **test périodique** (reportez-vous à la section 5.13, «Transmission d'un test»), un **test du système** (reportez-vous à la section 3.4, «[*][6] Fonctions de l'utilisateur) ou la **transmission d'un test LINKS** (reportez-vous à la section 5.26, «Communicateur cellulaire LINKS 1000»).

5.7.9 Entretien des détecteurs sans fil

Le panneau transmettra un **Problème général de pile faible de zone** lorsqu'un problème de pile faible est enregistré pour un détecteur. Une fois problème de pile faible corrigé, le panneau transmettra un code de remise à l'état initial du **problème général de pile faible**. La zone spécifique qui a causé le problème sera enregistrée par le contact tampon des événements.



La remise à l'état initial ne sera pas transmise avant que tous les détecteurs aient indiqué que l'état de la pile est bon.

5.7.10 Divers

Le panneau communiquera un code de signalisation de **Verrouillage du clavier** si le verrouillage est activé (reportez-vous à la section 5.22, «Verrouillage du clavier»).

Le code de signalisation **Conducteur DLS Entrée** ne sera transmis que si la caractéristique de **Rappel activé du téléchargement en aval** est utilisée (reportez-vous à la section 5.8, «Téléchargement en aval»). Avant que le panneau communique de nouveau avec l'ordinateur, il appellera le poste de surveillance et transmettra ce code de signalisation afin d'indiquer qu'une session de téléchargement en aval est sur le point de commencer. Une fois cette session terminée, le panneau communiquera avec le poste de surveillance et transmettra un code de signalisation de **Fin de DLS** initial afin d'indiquer que la session de téléchargement en aval est terminée. Si la caractéristique de rappel n'est pas utilisée, ces événements ne seront pas emmagasinés dans le contact tampon.

Si le panneau échoue à transmettre l'information au poste de surveillance, il affichera un problème de défaut de communiquer. Le panneau transmettra un code de signalisation de **Défaut de communiquer avec le 1^{er} numéro de téléphone** ou de **Défaut de communiquer avec le 2^e numéro de téléphone** la prochaine fois qu'il appellera le poste de surveillance. Le panneau transmettra les anciens événements suivis du défaut de communiquer et des nouveaux événements. De cette façon, le poste de surveillance sera en mesure de déterminer quels sont les anciens et les nouveaux événements.

Si le contact tampon des événements est rempli à 75%, le panneau transmettra le code de signalisation **Contact initial tampon plein à 75%**.

.....
 Codes de signalisation Sections [320] à [353]

5.8 Téléchargement en aval

Le téléchargement en aval permet la programmation du panneau de commande entier au moyen d'un ordinateur, d'un modem et d'une ligne téléphonique. Toutes les fonctions et caractéristiques, modifications et états, tels que les problèmes et les zones ouvertes, peuvent être visualisés ou programmés au moyen du téléchargement en aval.



Lorsque le panneau est alimenté, le téléchargement en aval est activé durant six heures. Ceci permet à l'utilisateur d'effectuer le téléchargement en aval sans avoir à programmer un clavier.

Si l'option Réponse de téléchargement en aval est activée (ou durant les six heures suivant l'alimentation), le panneau peut répondre aux appels de téléchargement en aval d'entrée, pourvu que les conditions suivantes soient réunies :

1. Le panneau entend une ou deux sonneries puis manque une sonnerie.
2. À ce moment, le panneau déclenche la minuterie.
3. Si le panneau entend une autre sonnerie avant la fin de la **Minuterie initiale de double appel du répondeur**, il répondra au premier coup du deuxième appel.

Le panneau prendra immédiatement l'appel et entamera le processus de téléchargement en aval à moins que l'option de **Rappel** ne soit activée. Si tel est le cas, le panneau et l'ordinateur raccrocheront tous les deux. Le panneau composera alors le **Numéro de téléphone de l'ordinateur de téléchargement en aval** et attendra que l'ordinateur réponde. Une fois que l'ordinateur aura répondu, le téléchargement en aval débutera.

Si l'option **Activation de la fenêtre DLS** par l'utilisateur est activée, l'utilisateur pourra activer la caractéristique de téléchargement en aval pour six heures au moyen de la commande **[*][6]**. Une fois les six heures écoulées, le panneau ne répondra plus aux appels d'entrée, à moins que la détection de sonnerie ne soit activée (reportez-vous à la section 3.4, «**[*][6]** Fonctions de l'utilisateur»).

Le **Code d'accès du téléchargement en aval** et le **Code d'identification du panneau** assurent la sécurité et la bonne identification. Les mêmes renseignements doivent être programmés dans le panneau et dans le fichier informatisé avant que le téléchargement en aval ne puisse prendre place.

Si le communicateur cellulaire LINKS 1000 est utilisé, il est possible de télécharger en aval au moyen du LINKS si la ligne téléphonique est débranchée. Si l'option de rappel est utilisée, il est possible que vous soyez obligé de programmer le **Préambule LINKS 1000** pour que le panneau rappelle correctement l'ordinateur.

! *Pour de plus amples renseignements, reportez-vous au guide de téléchargement en aval fourni avec le logiciel.*

.....

Réponse de téléchargement en aval	Section [401], option [1]
Activation de la fenêtre DLS par l'utilisateur	Section [401], option [2]
Rappel	Section [401], option [3]
Minuterie de double appel du répondeur	Section [405]
Numéro de téléphone de l'ordinateur du téléchargement en aval ..	Section [402]
Code d'accès du téléchargement en aval	Section [403]
Code d'identification du panneau	Section [404]
Préambule LINKS 1000 (téléchargement en aval)	Section [490]

.....

5.9 Attribution des partitions/zones

Une partition constitue une région définie qui fonctionne indépendamment d'un autre secteur du système. Le panneau peut être divisé en deux partitions. Par exemple, si le système est installé dans des bureaux et un entrepôt, il peut être nécessaire de restreindre l'accès aux bureaux aux employés de l'entrepôt et à l'entrepôt aux employés de bureau.

Toute zone peut être attribuée à l'une des partitions ou aux deux. Tout code d'accès peut être attribué à l'une des partitions ou aux deux (reportez-vous à la section 3.4, «**[*][5]** Programmation des codes d'accès»).

Les zones communes sont des zones attribuées aux deux partitions. Une zone commune ne peut être armée que lorsque les deux partitions sont armées et peut être désarmée lorsque l'une des deux partitions l'est.

Les claviers peuvent être attribués à l'une des deux partitions ou à une opération globale (reportez-vous à la section 2.5, «Attribution des claviers»).

Chaque partition peut être programmée pour la signalisation au moyen de numéro de compte différent (reportez-vous à la section 5.5, «Communicateur - Numéros de compte»). Certaines des options de sortie programmables peuvent également être sélectionnées par partition (reportez-vous à la section 5.10, «Sorties PGM»). L'option **Activation de la partition 2** doit être programmée pour que cette partition puisse fonctionner. Par défaut, les zones 1 à 8 sont attribuées à la partition 1. Si d'autres zones sont utilisées ou que l'application requiert deux partitions, les zones doivent être activées pour fonctionner sur la bonne partition.

! *Les zones programmées en tant que zones nulles doivent être retirées des deux partitions (reportez-vous à la section 5.1, «Définitions de zones»).*

.....

Activation de la Partition 2	Section [201], option [1]
Attributions des zones de la partition 1	Sections [202] à [205]
Attributions des zones de la partition 2	Sections [206] à [209]

.....

5.10 Sorties PGM

Il existe trois types de sorties programmables dont la liste figure ci-dessous :

- PGM1 et PGM2 sur le panneau principal
- 8 sorties à courant faible pour le module de sortie PC5208
- 4 sorties de courant élevé pour l'alimentation/le module de sortie du PC5204

La programmation de toute sortie PGM se fait en deux étapes. Premièrement, une option de la liste ci-dessous doit être sélectionnée pour la sortie PGM. Deuxièmement, les attributs PGM doivent être sélectionnés. La liste des options de sortie PGM et des attributs PGM figure ci-après.

5.10.1 Options de sortie PGM

[01] Sortie de cambriolage et de sonnerie d'incendie

La sortie PGM s'activera lorsqu'une sortie d'alarme est activée et s'éteindra lorsque l'alarme est mise au silence. Si la sortie d'alarme est pulsée, la sortie PGM sera également pulsée. Cette sortie ne suit pas la pré-alerte dans le cas des zones d'incendie temporisées.

[02] Sortie utilitaire

La sortie PGM s'activera durant cinq secondes lorsque la commande [*][7][1][Code d'accès] est entrée (reportez-vous à la section 3.4, «[*][7] Fonctions de sortie utilitaire»).

[03] Remise à l'état initial du détecteur

Cette option est utilisée pour réalimenter les détecteurs de fumée verrouillés.



La sortie est normalement active et commutée à la terre.

La sortie se désactivera durant cinq secondes lorsque la commande [*][7][2] est entrée (reportez-vous à la section 3.0, «Commandes de clavier»). L'avertisseur sonore du clavier retentira durant la période de cinq secondes.

Reportez-vous au schéma de montage du présent guide pour connaître les instructions de câblage.

[04] Remise à l'état initial des détecteurs de fumée à deux fils (PGM2 seulement!)

La sortie PGM2 peut être utilisée conjointement avec les détecteurs de fumée à deux fils. La sortie fonctionne de la même façon que l'option [03].



Les attributs de la sortie PGM2, lorsqu'elle est utilisée pour la remise à l'état initial des détecteurs de fumée à deux fils, doivent demeurer les attributs programmés par défaut, attributs 1, 2 et 3 activés. Ne programmez aucune sortie PGM autre que la sortie PGM2 pour le soutien des détecteurs de fumée à deux fils.

Reportez-vous au schéma de montage du présent guide pour connaître les directives de câblage (reportez-vous à la section 2.8.4, «Câblage de zone d'incendie - détecteurs de fumée à deux fils»).

[05] État de la partition/du système armé

La sortie PGM s'activera lorsque la partition ou le système est armé et se désactivera lorsqu'il est désarmé.

[06] Sortie «Prêt»

La sortie PGM s'activera lorsque la partition ou le système est prêt à être armé. La sortie se désactivera lorsque le système n'est pas verrouillé ou lors de l'armement.

[07] Mode de suivi de l'avertisseur sonore du clavier

La sortie PGM s'activera lorsque l'un des événements suivants survient et elle demeurera active aussi longtemps que l'avertisseur sonore l'est :

- Carillon de porte
- Délai d'entrée
- Délai de sortie sonore
- Pré-alerte à l'auto-armement
- Avertisseur sonore de la zone de supervision 24 heures

[08] Impulsion témoin

Lors de l'armement, la sortie PGM s'activera pour la durée du délai de sortie plus deux minutes. Lors de l'entrée, la sortie PGM s'activera pour la durée du délai d'entrée plus deux minutes. Il n'est possible de programmer qu'une seule sortie d'impulsion témoin par système.

[09] Problème du système

La sortie PGM s'activera lorsque l'un des problèmes sélectionnés est présent. Elle se désactivera lorsque le problème sélectionné sera réglé.

Les attributs normaux de la sortie PGM, programmés aux sections [141] à [154], sont remplacés par la liste suivante pour toute sortie sélectionnée comme problème du système :

- **Témoin lumineux [1]** Service requis [pile, sonnerie, problème/trafiquage/supervision général(e)]
- **Témoin lumineux [2]** Panne d'alimentation en c.a.
- **Témoin lumineux [3]** Problème de la ligne tél.
- **Témoin lumineux [4]** Défaut de communiquer
- **Témoin lumineux [5]** Trouble d'incendie/panne de zone
- **Témoin lumineux [6]** Trafiquage de zone
- **Témoin lumineux [7]** Pile faible de zone
- **Témoin lumineux [8]** Perte de l'heure

[10] Événement du système verrouillé

La sortie PGM s'activera lorsque l'un des événements sélectionnés surviendra. Elle se désactivera lorsque tous les événements sélectionnés seront effacés.

Les attributs normaux de la sortie PGM, programmés aux sections [141] à [154], sont remplacés par la liste suivante pour toute sortie sélectionnée en tant qu'événement du système verrouillé :

- Témoin lumineux [1] cambriolage Zones de délai, instantanée, intérieure, maison/extérieur et cambriolage 24 heures
- Témoin lumineux [2] incendie Touches d'incendie, zone d'incendie et zone de détecteur de fumée à deux fils (sortie PGM)
- Témoin lumineux [3] panique Touches de panique et panique
- Témoin lumineux [4] soins médicaux .. Touches auxiliaires, zones de soins médicaux et d'urgence
- Témoin lumineux [5] supervision Zones de supervision, de gel et d'eau
- Témoin lumineux [6] prioritaire Zones de verrouillage de gaz, de chaleur, de sprinkler et 24h
- Témoin lumineux [7] hold-up Zones de hold-up et alarmes d'avertissement
- Témoin lumineux [8] non utilisé

[11] Trafiquage du système

La sortie PGM s'activera lorsqu'un trafiquage est présent et se désactivera lorsque tous les trafiquages se seront effacés.

[12] SLT et alarme

La sortie PGM s'activera lorsqu'une panne de la ligne téléphonique est présente ET qu'une alarme survient. La sortie PGM demeurera active jusqu'à ce qu'un code d'accès soit entré. La sortie s'activera tant pour les alarmes sonores que silencieuses si un problème de la SLT est présent.



Cette sortie s'activera pour toutes les alarmes sonores et silencieuses, y compris les alarmes d'avertissement.

[13] Sortie de confirmation finale

La sortie PGM s'activera durant deux secondes après que le panneau ait reçu la sortie de confirmation finale du poste de surveillance.

[14] Impulsion de déclenchement par prise de terre

La sortie PGM s'activera durant deux secondes avant que le panneau ne tente de composer pour obtenir une tonalité dans le cas d'un équipement téléphonique d'impulsion de déclenchement par prise de terre. Des pauses de deux secondes doivent être prévues au début du numéro de téléphone lorsque vous avez recours à cette option.

[15] Réserve pour un usage ultérieur

[16] Soutien LINKS 1000 (PGM1 seulement)

La sortie PGM sera utilisée en tant que fil de données pour communiquer le numéro de téléphone dans le cas de l'unité cellulaire LINKS 1000.

-
- Sorties PGM de la carte principale Section [009]
- Options de sortie PGM PC5208 Section [010]
- Options de sortie PGM PC5204 Section [011]
-

5.10.2

Attributs de sortie PGM

Chaque sortie programmable exige également la programmation des attributs PGM avant de fonctionner correctement. Les attributs offerts sont les suivants :

- Option [1] - ALLUMÉ=La partition 1 contrôle les événements ÉTEINT=La partition 1 ne les contrôle pas
- Option [2] - ALLUMÉ=La partition 2 contrôle les événements ÉTEINT=La partition 2 ne les contrôle pas
- Option [3] - ALLUMÉ=La sortie s'active lors d'un événement ÉTEINT=La sortie se désactive



Les options des attributs de l'option [09] Problème du système et [10] Événement du système verrouillé sont différentes. Reportez-vous à ces options pour de plus amples renseignements.

-
- Attributs de sortie PGM1 (carte principale) .. Section [141]
- Attributs de sortie PGM2 (carte principale) .. Section [142]
- Attributs de sortie PGM du PC5208 Sections [143] à [150]
- Attributs de sortie PGM du PC5204 Sections [151] à [154]
-

5.11 Surveillance de ligne téléphonique (SLT)

Le panneau supervise la présence de la ligne téléphonique et indique qu'il y a un problème si elle est débranchée. Si l'option **SLT activée** est sélectionnée, le panneau attendra que le **Délai du problème de la SLT** prenne fin avant d'indiquer qu'il y a un problème, de sorte que toute interruption momentanée de la ligne téléphonique ne provoquera pas un problème.

Les options **Problème de la SLT seulement** ou **Sonore lorsque armé** vous permettent de choisir si le panneau indiquera la présence d'un problème au clavier ou la présence d'un problème au clavier lorsqu'il est désarmé et activera la sortie d'alarme lorsqu'il est armé.

Lorsque le problème est remis à l'état initial, le panneau peut transmettre un **Code de signalisation de remise à l'état initial de la SLT**. Tout événement qui est survenu tandis que la ligne téléphonique faisait défaut sera également communiqué.

Si le communicateur cellulaire LINKS 1000 est utilisé, le panneau peut être programmé pour signaler un Code de signalisation de problème de la SLT.

.....

SLT activée/désactivée	Section [015], option [7]
Problème de la SLT seulement ou Sonore lorsque armé	Section [015], option [8]
Délai du problème de la SLT	Section [370]
Code de signalisation de problème de la SLT	Section [349]
Code de signalisation de remise à l'état initial de la surveillance de la ligne ...	Section [350]

.....

5.12 Supervision de la sirène

Le panneau supervise la sortie de sonnerie. Si une ouverture de circuit est détectée ou qu'un fusible a sauté, le panneau indiquera immédiatement la présence du problème et fera retentir l'avertisseur sonore du clavier deux fois toutes les 10 secondes afin d'alerter le propriétaire. Le panneau peut transmettre immédiatement un code de signalisation de **Problème du circuit de la sonnerie**. Une fois le problème corrigé, le panneau peut transmettre un code de signalisation de **Remise à l'état initial d'un problème du circuit de la sonnerie**.

.....

Code de signalisation d'un problème du circuit de la sonnerie	Section [349]
Code de signalisation de remise à l'état initial d'un problème du circuit de sonnerie	Section [350]

.....

5.13 Transmission de test

Afin de s'assurer que la communication avec le poste de surveillance fonctionne adéquatement, l'utilisateur peut programmer le panneau pour qu'il transmette un signal de transmission de test.

Le panneau peut transmettre un **Code de signalisation de transmission de test périodique à l'Heure de transmission de test** programmée. Le **Cycle de transmission de test** détermine le nombre de jours (001 à 255) entre les tests. Si la transmission de test est programmée avec une valeur moindre que la précédente, le système attendra la fin de la période originale avant de procéder à la prochaine transmission de test, et commencera par la suite à assurer la signalisation conformément à ce nouvel intervalle.

Si le communicateur cellulaire LINKS 1000 est utilisé, le panneau peut également transmettre un test cellulaire. Si le **Code de transmission de test LINKS 1000** est programmé, le panneau peut transmettre un test cellulaire au même moment que la transmission du test de la ligne terrestre.

L'utilisateur ultime peut générer un test du communicateur. Si le **Code de signalisation de test du système** est programmé, le panneau envoie le signal lorsque la commande du clavier Test du système est entré (reportez-vous à la section 3.4, «[*][6] Fonctions de l'utilisateur»).

.....

Code de signalisation de transmission de test périodique	Section [352]
Heure de transmission de test	Section [371]
Cycle de transmission de test	Section [370]
Code de signalisation de transmission de test LINKS 1000	Section [352]
Code de signalisation de test du système	Section [352]

.....

5.14 Touches d'incendie, auxiliaire et de panique

Les touches d'urgence sont disponibles sur tous les claviers. Ces touches doivent être maintenues enfoncées durant deux secondes avant d'être activées. Ce délai de deux secondes est conçu pour prévenir l'activation accidentelle.

Si l'option **Touches d'incendie** est activée, lorsque les touches d'incendie sont maintenues enfoncées durant deux secondes, le panneau activera la sortie d'alarme, qui retentira de façon pulsée durant une seconde puis sera silencieuse durant l'autre. Si l'option Sonnerie d'incendie continue est sélectionnée, la sortie d'alarme retentira jusqu'à ce qu'un code soit entré, autrement elle retentira jusqu'à ce qu'un code soit entré ou que le délai de la sortie d'alarme prenne fin. La communication du signal au poste de surveillance est immédiate.

Si les **Touches auxiliaires** sont maintenues enfoncées durant deux secondes, le panneau fera retentir l'avertisseur sonore du clavier trois fois afin d'en vérifier l'activation. L'avertisseur sonore du clavier retentira 10 fois rapidement afin de vérifier la communication avec le poste de surveillance.

Si les **Touches de panique** sont maintenues enfoncées durant deux secondes, le panneau communiquera immédiatement le signal au poste de surveillance. Si l'option **Touches de panique sonore** est activée, l'avertisseur sonore du clavier retentira trois fois lors de l'activation et activera la sortie d'alarme jusqu'à ce qu'un code soit entré ou que le délai de la sortie d'alarme prenne fin. Autrement, l'alarme demeurera complètement silencieuse.

! *Les touches d'incendie, auxiliaire et de panique fonctionnent même si l'effacement du clavier est actif (reportez-vous à la section 5.23, «Effacement du clavier»).*

-
- Touches d'incendie activées Section [015], option [1]
- Touches de panique sonore Section [015], option [2]
- Sonnerie d'incendie continue..... Section [014], option [8]
-

5.15 Options de délai d'entrée/de sortie

Lors de l'armement, le panneau entame le délai de sortie. Si l'option de Délai de sortie sonore est activée, l'avertisseur sonore du clavier retentit chaque seconde jusqu'à ce que le délai de sortie expire.

L'avertisseur sonore du clavier retentira rapidement durant les 10 dernières secondes du délai de sortie afin d'avertir l'utilisateur que le système est sur le point de s'armer.

Dans le cas des applications commerciales, l'option Sonnerie avertisseur sonore durant le délai de sortie peut être activée. Le panneau fera retentir la sortie d'alarme une fois chaque seconde au début du délai de sortie puis trois fois à la seconde au cours des 10 secondes précédant l'expiration de ce délai.

Lors de l'entrée, si une zone de délai a été violée, le panneau entamera le délai d'entrée. L'avertisseur sonore du clavier émettra une tonalité continue. Le clavier fera retentir l'avertisseur sonore par impulsion au cours des 10 dernières secondes afin d'avertir l'utilisateur que le système est sur le point de déclencher l'alarme. Si une alarme est déclenchée au cours de la période d'armement, l'avertisseur sonore retentira de façon pulsée tout au long du délai d'entrée afin d'informer l'utilisateur de l'alarme précédente.

Dans le cas des applications commerciales, l'option Sonnerie avertisseur sonore durant le délai d'entrée peut être activée. Le panneau fera retentir la sortie d'alarme une fois chaque seconde jusqu'à l'expiration du délai d'entrée ou jusqu'à ce que le système soit désarmé. Cette caractéristique ne doit pas être utilisée avec deux partitions.

! *Étant donné que deux zones de délai sont programmables et, par conséquent, deux délais d'entrée distincts, lorsque le panneau est armé, il utilisera le délai d'entrée de la première zone de délai à avoir été violée.*

Si la **Fin du délai de sortie** est activée, le panneau surveillera les zones de délai au cours du délai de sortie. Si une zone de type délai est violée puis verrouillée au cours du délai de sortie, le délai de sortie prendra fin et le panneau sera immédiatement armé.

-
- Délai de sortie sonore Section [014], option [6]
- Sonnerie avertisseur sonore durant le délai de sortie Section [014], option [3]
- Fin du délai de sortie Section [014], option [7]
- Sonnerie avertisseur sonore durant le délai d'entrée Section [014], option [4]
-

5.16 Contact tampon des événements

Le panneau peut emmagasiner les 128 derniers événements qui se sont produits dans le système. Chaque événement est accompagné de la date, de l'heure, de la partition et de l'événement lui-même ainsi que du numéro de la zone, du code de l'utilisateur ou de toute autre information se rapportant à l'événement.

Si la caractéristique de **Enregistrement dans le contact tampon des événements après un arrêt de battement** est activée, le contact tampon des événements n'emmagasinera aucun événement après que l'arrêt de battement ait été atteint. Ceci empêche le panneau d'écraser le contenu du contact tampon des événements en entier si un problème est présent (reportez-vous à la section suivante «Arrêt de battement»).

Le contact tampon des événements peut être visualisé de trois façons différentes. Il peut être visualisé au moyen d'un clavier à affichage à cristaux liquides, imprimé sur place au moyen du module de l'imprimante du PC5400 (reportez-vous à la section 5.30, «Imprimante sur place») ou il peut être téléchargé en amont au moyen du logiciel DLS.

5.16.1 Visualisation du contact tampon des événements au moyen du clavier à affichage à cristaux liquides

Le texte ci-dessous constitue la marche à suivre pour visualiser le contact tampon des événements au moyen du clavier à affichage à cristaux liquides :

- Étape 1 - Entrez [*][6][Code maître]
- Étape 2 - Sélectionnez «Visualisation du contact tampon des événements»

Le clavier affichera le numéro d'événement, la partition, ainsi que l'heure et la date de l'événement en question. Utilisez la touche [*] pour passer de l'information à l'événement lui-même. Utilisez les touches de défilement (< >) pour faire défiler les événements en mémoire dans le contact tampon.

Lorsque vous avez terminé la visualisation du contact tampon des événements, appuyez sur la touche [#] pour quitter.

.....
 Enregistrement dans le contact tampon des événements après un arrêt de battement Section [013], option [7]

5.17 Arrêt de battement

La caractéristique d'arrêt de battement est conçue pour empêcher un communicateur hors de contrôle d'immobiliser le poste de surveillance. Diverses limites peuvent être programmées pour les signaux d'**Alarmes de zone**, de **Trafiquages de zone** et d'**Entretien**. Une fois que le panneau a communiqué le nombre de transmissions programmées pour un événement, il ne le signalera plus jusqu'à ce que l'arrêt de battement soit remis à l'état initial.

Par exemple, la limite d'arrêt de battement dans les cas des alarmes de zone est réglée à [003]. Le panneau n'enverra pas plus de trois signaux d'alarme pour chaque zone prévoyant un attribut d'arrêt de battement, jusqu'à ce que l'arrêt de battement soit remis à l'état initial.

L'**Arrêt de battement** sera remis à l'état initial lorsque le panneau est armé ou chaque jour à minuit. Une fois remis à l'état initial, le panneau pourra de nouveau communiquer normalement.

.....
 Limite d'arrêt de battement (alarmes / trafiquages / entretien) Section [370]

5.18 Délai de transmission

Si l'option Délai de transmission est sélectionnée pour une zone, le panneau retardera la signalisation de l'alarme pour le nombre de secondes programmé dans le Temps de délai de transmission. Si le panneau est désarmé avant l'expiration du délai, il ne signalera pas l'alarme au poste de surveillance. Si le panneau n'est pas désarmé à temps, il communiquera normalement.

! *Il s'agit là d'une caractéristique globale.*

.....
 Délai de transmission activé Sections [101] à [132], option [7]
 Heure du délai de transmission Section [370]

5.19 Rétroéclairage du clavier

Les touches de tous les claviers peuvent être rétroéclairées afin d'en faciliter la visualisation lorsque l'éclairage est faible. Si l'option Rétroéclairage du clavier est activée, les touches seront lumineuses.

.....
 Option de rétroéclairage du clavier Section [016] - option [5]

5.20 Options d'armement/de désarmement

Si l'option **Sonnerie de l'avertisseur sonore lors de l'armement/du désarmement** est activée, le panneau fera retentir la sortie d'alarme une fois lors de l'armement et deux fois lors du désarmement. L'option d'**Ouverture après retour d'appel d'alarme de clavier** vous permettra de faire retentir l'avertisseur sonore du clavier rapidement 10 fois si le panneau est désarmé après le déclenchement d'une alarme. L'option d'**Ouverture après sonnerie d'alarme** vous permettra de faire retentir la sortie de la sonnerie de l'avertisseur sonore rapidement 10 fois si le panneau est désarmé après le déclenchement d'une alarme.

L'option de **Confirmation de fermeture**, si elle est activée, fera en sorte que l'avertisseur sonore du clavier retentira rapidement 10 fois après la transmission au poste de surveillance du code de signalisation de fermeture.

.....
 Sonnerie de l'avertisseur sonore lors de l'armement/du désarmement Section [014], option [1]
 Ouverture après retour d'appel d'alarme de clavier Section [381], option [1]
 Ouverture après retour d'appel de sonnerie d'alarme Section [381], option [2]
 Confirmation de fermeture Section [381], option [4]

5.21 Armement automatique

Il existe deux méthodes d'auto-armement différentes. Chaque partition peut être programmée pour s'auto-armer à une heure précise chaque jour si elle est alors désarmée. En outre, une partition peut être programmée pour s'auto-armer si aucune activité n'est enregistrée au cours d'un nombre de minutes programmé.

Afin que la fonction d'Auto-armement à une heure précise puisse fonctionner adéquatement, l'**Heure du jour** actuelle doit être programmée. Lorsque l'horloge interne du panneau correspond à l'**Heure de l'auto-armement**, le panneau vérifie l'état de la partition (reportez-vous à la section 3.4 «[*][6] Fonctions de l'utilisateur»).

Si le panneau est armé, il ne fait rien jusqu'à la même Heure d'auto-armement le jour suivant, où il procède à une nouvelle vérification. Si le panneau est désarmé, il fait retentir l'avertisseur sonore de tous les claviers attribués à la partition durant une minute. Si un code d'utilisateur valide est entré, l'auto-armement est annulé. Le panneau transmet également un **Code de signalisation d'annulation de l'auto-armement**, s'il a été programmé.

Si aucun code n'est entré, le panneau s'auto-arma. Si une zone est violée, le panneau transmettra un Code de signalisation de fermeture partielle, si programmé, afin d'indiquer que le système n'était pas verrouillé. Si la zone est remise à l'état initial, le panneau la rajoutera dans le système.

Si l'option **Armement sans activité** pour une partition est programmée avec un nombre autre que 000, la partition s'auto-arma si aucune activité n'est décelée pour un nombre de minutes programmé.

La minuterie s'entamera lorsqu'une zone de type délai attribuée à la partition est verrouillée. La minuterie cessera si une zone assignée à la partition est déclenchée. La minuterie se remettra en marche lorsqu'une zone de type délai est de nouveau remise à l'état initial. Lorsque la minuterie expire, le panneau fait retentir l'avertisseur sonore de tous les claviers attribués à la partition durant une minute. Si une touche est enfoncée, l'auto-armement est annulé.

! *Les zones attribuées aux deux partitions (zones globales) n'entraînent pas l'arrêt de la minuterie.*

.....

Code de signalisation d'annulation de l'auto-armement Section [348]
 Code de signalisation de fermeture partielle..... Section [343]
 Armement sans activité (Partition 1)..... Section [162]
 Armement sans activité (Partition 2)..... Section [163]

5.22 Verrouillage du clavier

Le panneau peut être programmé pour «verrouiller» les claviers si un nombre d'entrées de code d'utilisateur incorrect est effectué. Si le **Nombre de mauvais codes avant le verrouillage** a été atteint, le panneau verrouillera le clavier pour la **Durée de verrouillage** et enregistrera l'événement dans le contact tampon des événements. Pendant la durée du verrouillage, le panneau fera retentir une tonalité d'erreur lorsqu'une touche sera enfoncée.

! *Le verrouillage du clavier se remettra à l'état initial chaque heure.*

Afin de désactiver le programme de Verrouillage du clavier, réglez le Nombre de mauvais codes avant le verrouillage à [000].

.....

Nombre de mauvais codes avant le verrouillage Section [012]
 Durée du verrouillage Section [012]

5.23 Effacement du clavier

Si l'option d'**Effacement du clavier** est activée, le panneau éteindra tous les témoins lumineux des claviers, à l'exception du rétroéclairage des touches si aucune touche n'est enfoncée durant 30 secondes.

Le panneau rallumera les témoins lumineux si le délai d'entrée commence à courir ou qu'une alarme sonore survient. Les témoins lumineux s'allumeront également si une touche est enfoncée ou, si l'option **Code requis pour la remise à l'état initial de l'effacement** est activée, qu'un code d'utilisateur est entré.

Si l'option de **Sauvegarde de l'énergie** est activée, le panneau effacera tous les témoins lumineux du clavier, y compris le rétroéclairage lors d'une panne d'alimentation en c.a., afin de conserver la pile de secours.

.....

Option d'effacement du clavier Section [016], option [3]
 Code requis pour la remise à l'état initial de l'effacement Section [016], option [4]
 Option de sauvegarde de l'énergie Section [016], option [6]

- 5.24 **Réponse de la boucle**
 Le temps de réponse normal de la boucle pour toutes les zones est de 500 millisecondes. Le panneau ne considérera pas qu'une zone est violée, à moins qu'elle ne le soit pendant au moins 500 millisecondes.
 Si l'option **Zone 8 : réponse de boucle rapide** est activée, la réponse de la boucle pour la zone 8 sera de 40 millisecondes. En général, cette option peut être utilisée pour les détecteurs de vibrations.

 Zone 8 : réponse de boucle rapide Section [013], option [5]

- 5.25 **Trafiquages de clavier**
 Si l'option de **Trafiquages de clavier activée** est sélectionnée, le panneau affichera et transmettra un code de signalisation de **Trafiquage général du système** si tout clavier est retiré du mur. Lorsque le traifiquage du clavier est remis à l'état initial, le panneau transmet un code de signalisation de **Remise à l'état initial de traifiquage général du système**. Tous les claviers doivent être correctement installés et verrouillés avant que cette option ne soit activée.

 Option Trafiquage du clavier activée Section [016], option [8]
 Code de signalisation de Trafiquage général du système Section [338]
 Code de signalisation de Remise à l'état initial de traifiquage général du système Section [338]

- 5.26 **Communicateur cellulaire LINKS 1000**
 Le communicateur cellulaire LINKS 1000 peut être utilisé de trois façons différentes, soit en tant que communicateur unique pour le panneau, en tant que réserve pour l'un ou l'autre des numéros de téléphone ou pour les deux, ou en tant que réserve redondante du communicateur de la ligne terrestre (le panneau appellera la ligne terrestre et au moyen du LINKS). Un Préambule LINKS est programmable pour chaque numéro de téléphone au cas où le numéro de la ligne terrestre est local mais que le LINKS est requis pour composer le numéro d'un central téléphonique. Lorsque vous programmez un Préambule LINKS, tous les caractères non utilisés doivent être programmés en tant que «F» hexadécimal.
- 5.26.1 **Utilisation du LINKS 1000 en tant que communicateur unique**
 Le panneau peut être programmé pour la signalisation uniquement à l'aide du communicateur cellulaire LINKS 1000 lorsqu'un événement survient. Ne sélectionnez que le LINKS 1000 pour les options d'**Acheminement d'appel du communicateur** pour un événement. En outre, les options **Appel LINKS** ainsi que **Ligne terrestre** doivent être activées.
 Lorsque l'événement sélectionné survient, le panneau ne tentera de communiquer avec le poste de surveillance qu'au moyen du LINKS.
- 5.26.2 **Utilisation du LINKS en tant que communicateur de réserve**
 Le panneau peut être programmé pour appeler au moyen du communicateur cellulaire LINKS 1000 si le panneau a de la difficulté à communiquer un événement au moyen de la ligne terrestre. En outre, l'option LINKS en tant que réserve de ligne terrestre doit être sélectionnée.
 Lorsque le LINKS 1000 est utilisé comme communicateur de réserve, le panneau tente de communiquer avec le poste de surveillance de la façon suivante :
 • Le panneau tente de communiquer au moyen des lignes terrestres - s'il échoue, le panneau tente d'appeler au moyen du LINKS
 • S'il échoue, le panneau tente d'appeler au moyen des lignes terrestres
 • S'il échoue, le panneau tente d'appeler au moyen du LINKS
 Ce processus se poursuivra jusqu'à ce que le panneau ait réussi à communiquer avec succès avec le poste de surveillance ou que le nombre de **Tentatives de composition maximales** ait été atteint.
- 5.26.3 **Utilisation du LINKS en tant que communicateur redondant**
 Le panneau peut être programmé pour appeler au moyen de la ligne terrestre et du communicateur cellulaire LINKS 1000 lorsqu'un événement survient. Pour programmer cette option, sélectionnez à la fois le numéro de téléphone et l'option LINKS pour les options d'**Acheminement des appels du communicateur** pour l'événement. En outre, les options **Appel LINKS** ainsi que **Ligne terrestre** doivent être sélectionnées.
 Le panneau appellera la ligne terrestre puis appellera ensuite au moyen du LINKS lorsqu'il signalera l'événement sélectionné.

 Préambule LINKS (premier numéro de téléphone) Section [390]
 Préambule LINKS (deuxième numéro de téléphone) Section [391]
 Préambule LINKS (troisième numéro de téléphone) Section [392]
 Préambule LINKS (numéro de téléphone du téléchargement en aval) .. Section [490]
 Options d'acheminement des appels du communicateur Sections [361] à [368]
 Appel du LINKS ainsi que de la ligne terrestre Section [380], option [7]
 Tentatives de composition maximales Section [160]

5.27 Extension sans fil

N'importe quel nombre de zones, sous réserve d'un maximum de 32, peut faire l'objet d'une programmation sans fil. L'ajout de dispositifs sans fil au panneau se fait simplement par la sélection d'un numéro de zone et l'entrée du numéro ESN à cinq chiffres inscrit sur l'unité.

Si l'option **Activation des zones 1-4** est désactivée, les zones 1 à 4 seront désactivées pour le fonctionnement câblé et on pourra substituer des dispositifs sans fil. En outre, si l'option **Activation des zones 5-8** est désactivée, les zones 5 à 8 seront désactivées pour le fonctionnement câblé et on pourra substituer des dispositifs sans fil.



N'ajoutez pas de dispositifs sans fil aux mêmes zones que des zones câblées. Les zones câblées et les zones sans fil ne peuvent partager les mêmes zones.

Chaque dispositif sans fil transmettra une ronde de supervision toutes les 12 minutes. Si le récepteur est contacté par le dispositif sans fil au moins une fois au cours de l'**Intervalle de supervision sans fil**, il ne signalera aucun problème. Si le récepteur ne le reçoit pas, il générera un problème de **Supervision générale de zone** et un code de signalisation. Le panneau ne signalera pas les problèmes de supervision par zone, à moins que le format de la SIA soit utilisé et que les codes de signalisation automatiques soient sélectionnés (reportez-vous à la section 5.6.3, «Format de la SIA»).

Au cours de l'intervalle de supervision, le dispositif indiquera également l'état de la pile. Si la pile est faible, le panneau rapportera un problème de **Pile faible de zone générale**. Le panneau repoussera la signalisation de l'événement durant le nombre de jours programmés comme Délai de transmission de pile faible de zone. Si le client a été informé de la marche à suivre pour remplacer les piles, l'événement ne sera pas rapporté, à condition que les piles soient remplacées.



Note importante

Les résistances fin de ligne doubles (FDLD) du POWER832 doivent être activées pour que les zones sans fil puissent être supervisées. Si des résistances fin de ligne normalement fermées ou simples sont sélectionnées, le POWER832 ne sera pas capable de superviser les dispositifs sans fil

Si un dispositif sans fil cesse d'envoyer un signal de supervision (l'unité cesse de fonctionner), le panneau n'indiquera pas les problèmes de supervision, à moins que la supervision des résistances fin de ligne doubles ne soit utilisée. En outre, toutes les zones câblées pour des résistances fin de ligne doubles.

5.28 Module ESCORT

Plusieurs consommateurs font bien souvent leurs achats en fonction de leurs désirs plutôt que de leurs besoins. Le système d'alarme constitue un besoin identifiable; toutefois, il s'agit rarement d'un article qu'une personne désire se procurer. Le module ESCORT vous permettra de changer votre opinion quant à la sécurité.

L'ajout d'un module ESCORT assure plusieurs avantages à votre système de sécurité. Le module ESCORT transforme tout téléphone Touch-Tone en un clavier entièrement fonctionnel. Imaginez la sécurité qu'un client peut ressentir s'il est en mesure d'armer, de désarmer et de vérifier l'état de son système d'alarme tandis qu'il se trouve à son bureau ou en vacances.

En outre, tous les téléphones Touch-Tone de la maison deviennent également des claviers entièrement fonctionnels. Ceci peut aider le client à réduire le coût de l'installation globale étant donné que les claviers additionnels (et la main-d'oeuvre requise pour le câblage) peuvent être éliminés.

Le module ESCORT agit également en tant que tuteur pour le système. Dans un langage clair et simple à comprendre, il aide l'utilisateur à accomplir les fonctions qu'il pourrait autrement trouver difficiles. Les étiquettes des zones programmables (jusqu'à 6 mots chacune tirés de notre librairie de plus de 240 mots) font du système un outil encore plus simple à utiliser.

Le module est en outre doté d'une interface de contrôle de ligne intégrée et peut contrôler jusqu'à 32 dispositifs de contrôle de ligne pour l'éclairage et le réglage de la température, ce qui vous donne la possibilité d'ajouter la domotique à un coût très rentable. Les dispositifs peuvent être activés individuellement, en groupe, suivant l'horaire ou lorsqu'un événement survient, tel que le déclenchement d'une alarme.

Reportez-vous à la Guide d'installation du module ESCORT pour d'autre information.

5.29 Imprimante sur place

Le panneau, lorsqu'il est doté d'un module d'imprimante PC5400, est en mesure d'imprimer tous les événements survenus sur une imprimante série sur place. Tous les événements imprimés indiqueront l'heure, la date, la partition et l'événement. Pour voir la liste des événements qui seront imprimés, reportez-vous à la section 5.16, «Contact tampon des événements».

Si l'imprimante présente un problème, tel qu'une perte de puissance ou un manque de papier, le panneau emmagasiner les événements jusqu'à ce que la situation soit corrigée et que les événements soient imprimés à partir du contact tampon des événements. Le panneau est en mesure d'emmagasiner jusqu'à 128 événements si une telle situation survient.

.....
Programmation du PC5400..... Sections [801] à [802]

5.30 Module d'interface audio

L'interface audio PC5908 vous permet de relier jusqu'à 7 postes d'interphones intérieurs (PC5901) ou extérieurs (PC5901EXT). Ces postes montés en surface contiennent des haut-parleurs et un microphone, et ils vous permettront d'ajouter des caractéristiques d'interphone à votre système d'alarme telles que:

- Téléavertissement/Réponse
- Ne pas déranger
- Écoute bébé
- Prise des appels entrants
- Fonction de sonnette

En plus des caractéristiques ci-dessus, le module est également doté d'une fonction de transmission de signaux vocaux dans les deux sens intégrée pour le poste de surveillance. Ce dernier peut sélectionner les fonctions de poste audio, d'émission/de réception, de temps étendu à accès direct et de raccrochement. Chaque poste est autonome par rapport au module d'interface audio et utilise de préférence un calibre standard 22, quatre conducteurs et deux paires torsadées. Pour plus de détails quant au module d'interface audio PC5908, veuillez vous reporter au guide d'installation du produit.

5.31 Programmation par défaut (de l'usine)

À l'occasion, il peut être nécessaire de rétablir la programmation par défaut du panneau de commande principal ou de l'un des modules qui peut y être relié. Il existe plusieurs dispositifs programmables par défaut, y compris le panneau de commande principal, le module ESCORT 5580, le module d'extension sans fil PC5132-924 et le module d'imprimante PC5400.

5.31.1 Panneau principal programmé par défaut à l'usine (matériel)

La marche à suivre pour programmer par défaut le panneau de commande principal figure ci-dessous :

- Étape 1 - Coupez l'alimentation en c.a. et retirez la pile du panneau.
- Étape 2 - Retirez tous les fils des terminaux Zone 1 et PGM1.
- Étape 3 - Au moyen d'un morceau de fil, court-circuitez le terminal Zone 1 au terminal PGM1.
- Étape 4 - Rétablissez l'alimentation en c.a. au panneau principal.
- Étape 5 - Lorsque le témoin lumineux de la zone 1 est allumé sur le clavier, la programmation par défaut est terminée.
- Étape 6 - Coupez l'alimentation en c.a. du panneau de commande
- Étape 7 - Rebranchez le tout le filage original et réalimentez le panneau de commande.

! *L'alimentation en c.a. doit être utilisée pour alimenter le panneau. Le panneau ne fonctionnera pas par défaut si la pile est utilisée.*

5.31.2 Panneau principal et autres modules programmés par défaut à l'usine (logiciel)

La marche à suivre pour programmer par défaut le panneau de commande principal figure ci-dessous :

- Étape 1 - Accédez à la Programmation de l'installateur.
 - Étape 2 - Entrez la section de programmation [XXX].
 - Étape 3 - Entrez le code de l'installateur.
 - Étape 4 - Entrez de nouveau la section de programmation [XXX].
- Le panneau mettra quelques secondes à fonctionner par défaut. Lorsque le clavier est de nouveau opérationnel, le fonctionnement par défaut est terminé.

.....
 Panneau principal programmé par défaut à l'usine..... Section [999]
 Module ESCORT5580 programmé par défaut à l'usine Section [995]
 Module sans fil PC5132-924 programmé par défaut à l'usine Section [996]
 Module d'imprimante sur place PC5400 programmé par défaut à l'usine ... Section [997]
 Module PC5908 programmé par défaut à l'usine Section [998]

5.32 Verrouillage de l'installateur

Si l'option **Verrouillage de l'installateur activé** est choisie, le panneau protégera le code de l'installateur et le code d'accès au téléchargement en aval de la remise à l'état initial aux paramètres établis par défaut à l'usine si une programmation par défaut du matériel ou du logiciel est effectuée à partir du panneau de commande principal.

Lorsque l'option **Désactivation du verrouillage de l'installateur** est sélectionnée, le panneau remettra à l'état initial le code de l'installateur et le code d'accès au téléchargement en aval aux paramètres établis par défaut à l'usine, si une programmation par défaut du matériel ou du logiciel est effectuée à partir du panneau de commande principal.

La marche à suivre pour activer ou désactiver l'option de **Verrouillage de l'installateur** figure ci-dessous:

- Étape 1 - Entrez la Programmation de l'installateur.
- Étape 2 - Entrez la section de programmation [XXX].
- Étape 3 - Entrez le code de l'installateur.
- Étape 4 - Entrez de nouveau la section de programmation [XXX].

.....
Verrouillage de l'installateur activé Section [990]
Verrouillage de l'installateur désactivé Section [991]
.....

5.33 Test de marche (de l'installateur)

Le test de marche de l'installateur peut être utilisé pour s'assurer que chacune des zones du panneau fonctionne. La marche à suivre pour effectuer un test de marche figure ci-après :

- Étape 1 - Entrez la Programmation de l'installateur.
- Étape 2 - Entrez la section [901].

Lorsqu'une zone est violée, le panneau active la sortie de sonnerie durant deux secondes, enregistre l'événement dans le contact tampon et communique l'alarme au poste de surveillance.

La marche à suivre pour mettre fin au test de marche figure ci-dessous :

- Étape 1 - Entrez la Programmation de l'installateur.
- Étape 2 - Entrez la section [901].

Contact ID

Les codes d'identification de la partition doivent comporter quatre caractères décimaux tandis que les codes de signalisation doivent comporter deux caractères.

Voici une liste des codes du Contact ID. Le premier caractère décimal (en parenthèses) est envoyé automatiquement par le panneau. Les deux caractères décimaux qui suivent sont programmés à indiquer de l'information précise concernant le signal.

Par exemple, si la zone 1 est une zone d'entrée/sortie, le code de signalisation programmé pour cette zone peut être «34». La poste de surveillance recevra l'information suivante:

«*BURG* - ENTRY/EXIT - 1» («*camb* - entrée/sortie 1»)

Dans l'exemple précédent, le «1» représente le nombre de la zone qui a été activée.



Ne pas programmer les codes de signalisation suivants : Ouverture après alarme, Fermeture récent et Contact initial tampon plein à 75%.

Codes d'événements (selon ADEMCO)

Alarmes d'ordre médical

- (1)AA Soins médicaux
- (1)A1 Transmetteur en suspens
- (1)A2 Défaut de signaler

Alarmes d'incendie

- (1)1A Alarme d'incendie
- (1)11 Fumée
- (1)12 Combustion
- (1)13 Eau
- (1)14 Chaleur
- (1)15 Avertisseur d'incendie
- (1)16 Canalisation
- (1)17 Flamme
- (1)18 Près d'une flamme

Alarmes de panique

- (1)2A Panique
- (1)21 Avertissement
- (1)22 Silencieuse
- (1)23 Sonore

Alarmes de cambriolage

- (1)3A Cambriolage
- (1)31 Périmètre
- (1)32 Intérieur
- (1)33 24 heures
- (1)34 Entrée/sortie
- (1)35 Jour/Nuit
- (1)36 Extérieur
- (1)37 Traficage
- (1)38 Près alarme

Alarmes générales

- (1)4A Alarmes générales
- (1)43 Panne du module d'ext.
- (1)44 Traficage du détecteur
- (1)45 Traficage du module

24 heures sans cambriolage

- (1)5A 24 heures sans camb.
- (1)51 Gaz détecté
- (1)52 Réfrigération
- (1)53 Perte de chaleur
- (1)54 Fuite d'eau
- (1)55 Bris de l'impression cond.
- (1)56 Trouble jour
- (1)57 Niveau de gaz en bouteille faible
- (1)58 Température élevée
- (1)59 Basse température
- (1)61 Perte de débit d'air

Supervision d'incendie

- (2)AA 24 heures sans camb.
- (2)A1 Faible pression d'eau
- (2)A2 CO2 faible
- (2)A3 Détecteur du clapet obturateur
- (2)A4 Faible niveau d'eau
- (2)A5 Pompe activée
- (2)A6 Défaut de la pompe

Problèmes du système

- (3)AA Problème du système
- (3)A1 Perte d'alimentation en c.a.
- (3)A2 Pile faible du système
- (3)A3 Mauvais total de contrôle RAM*
- (3)A4 Mauvais total de contrôle ROM*
- (3)A5 RÉI du système*
- (3)A6 Programmation du panneau modifiée*
- (3)A7 Échec de l'autotest
- (3)A8 Panne du système
- (3)A9 Échec du test de la pile
- (3)1A Défaut à la terre

Problèmes de l'avertisseur sonore/relais

- (3)2A Avertisseur sonore/relais
- (3)21 Sonnerie 1
- (3)22 Sonnerie 2
- (3)23 Relais d'alarme
- (3)24 Relais de problème
- (3)25 Inversion

Problèmes des périphériques du système

- (3)3A Périphérique du système
- (3)31 Boucle de scrutation ouverte
- (3)32 Boucle de scrutation court-circuitée
- (3)33 Panne du module d'extension
- (3)34 Défaut du répéteur
- (3)35 Manque de papier de l'imprimante locale
- (3)36 Panne de l'imprimante locale

Problèmes de communication

- (3)5A Communication
- (3)51 Panne Telco 1
- (3)52 Panne Telco 2
- (3)53 Panne transmetteur radio à longue portée
- (3)54 Défaut de communiquer
- (3)55 Perte de la supervision radio
- (3)56 Perte de la scrutation centrale

Problèmes de boucle de protection

- (3)7A Boucle de protection
- (3)71 Boucle de protection ouverte
- (3)72 Boucle de protection court-circuitée
- (3)73 Problème d'incendie

Problèmes de détecteur

- (3)8A Problème de détecteur
- (3)81 Perte de supervision RF
- (3)82 Perte de superv. TR/MIN
- (3)83 Traficage de détecteur
- (3)84 Pile faible du transm. RF

Ouverture/Fermeture

- (4)AA Ouvert/Fermé
- (4)A1 O/F par l'utilisateur
- (4)A2 O/F de groupe
- (4)A3 O/F automatique
- (4)A4 O/F tardive
- (4)A5 O/F différée
- (4)A6 Annulation
- (4)A7 Armement/Désarmement à distance
- (4)A8 Armement rapide
- (4)A9 O/F par interrupteur verrouillable

Accès à distance

- (4)11 Demande de rappel effectuée*
- (4)12 Accès au téléchargement en aval réussi*
- (4)13 Accès non réussi*
- (4)14 Arrêt du système
- (4)15 Arrêt du composeur automatique

Contrôle d'accès

- (4)21 Accès refusé
- (4)22 Rapport d'accès par utilisateur

Système désactivé

- (5)AA-(5)1A

Avertisseur sonore/relais désactivé

- (5)2A Avertisseur sonore/relais désactivé
- (5)21 Sonnerie 1 désactivée
- (5)22 Sonnerie 2 désactivée
- (5)23 Relais d'alarme désactivé
- (5)24 Relais de problème désactivé
- (5)25 Relais d'inversion désactivé

Périphérique du système désactivé

- (5)3A-(5)4A

Communication désactivée

- (5)51 Compositeur automatique désactivé
- (5)52 Transmetteur radio désactivé

Suspensions

- (5)7A Suspension de zone
- (5)71 Suspension d'incendie
- (5)72 Suspension de zone 24 heures
- (5)73 Suspension de cambriolage
- (5)74 Suspension de groupe

Test/Divers

- (6)A1 Test de la détente manuelle*
- (6)A2 Transmission de test périodique*
- (6)A3 Transmission RF périodique*
- (6)A4 Test d'incendie*
- (6)A5 Rapport d'état à suivre*
- (6)A6 Écoute à suivre*
- (6)A7 Mode de marche d'essai

*Restauration sans objet

Annexe B

F O R M A T S I A

Format de la SIA

Niveau 2 (incorporé au programme)

Le format de communication de la SIA utilisé pour ce produit est conforme aux spécifications de niveau 2 de la norme de communication numérique de la SIA - février 1993. Ce format transmettra le code d'identification de la partition 1 (code de compte) et le code d'identification de la partition (1 ou 2) lors de la transmission des données. Au niveau du récepteur, la transmission sera semblable à l'exemple qui suit :

N Ri01 BA 01

N = Nouvel événement

Ri01 = Partition 1/Système

BA = Burglary Alarme (alarme de cambriolage)

01 = Zone 1

Codes de signalisation du PC5010	Codes d'identification de la SIA et codes d'auto-signalisation	Codes de signalisation du PC5010	Codes d'identification de la SIA et codes d'auto-signalisation
RÉI/Alarme de zone de délai	BA-XX/BH-XX*	Traficage de zone (1-32)	TA-XX*
RÉI/Alarme de zone instantanée	BA-XX/BH-XX*	RÉI de traficage de zone (1-32)	TR-XX*
RÉI/Alarme de zone intérieure	BA-XX/BH-XX*	RÉI/Traficage général du système	TA-00/TR-00
RÉI/Alarme de zone de délai maison/ext.	BA-XX/BH-XX*	Verrouillage du clavier	JA-00
RÉI/Alarme de zone intérieure maison/ext.	BA-XX/BH-XX*	Ferm. par code d'accès 1-34, 40-42	CL-XX**
RÉI/Alarme de zone de cambriolage 24h	BA-XX/BH-XX*	Fermeture partielle	CG-XX†
RÉI/Alarme de zone d'incendie standard	FA-XX/FH-XX*	Ferm. spéciale (DLS, touches, entretien, rapide)	CL-00
RÉI/Alarme de zone d'incendie retardée	FA-XX/FH-XX*	Ouv. par code d'accès 1-34, 40-42	OP-XX**
RÉI/Alm. d'avert. sonore de zone de supervision 24h	UA-XX/UH-XX*	Annulation de l'auto-armement	CE-00†
RÉI/Alarme de zone de supervision 24h	UA-XX/UH-XX*	Ouverture spéciale (DLS, touches, entretien)	OP-00
RÉI/Alarme de zone médicale 24h	MA-XX/MH-XX*	RÉI/Alarme de problème de la pile	YT-00/YR-00
RÉI/Alarme de zone panique 24h	PA-XX/PH-XX8	RÉI/Alm. de prob. de panne d'alimentation en c.a. .	AT-00/AR-00
RÉI/Alarme de zone de hold-up 24h	HA-XX/HH-XX*	RÉI/Alarme de problème du circuit de sonnerie	UT-99/UJ-99
RÉI/Alarme de zone de gaz 24h	GA-XX/GH-XX*	RÉI/Alarme de problème d'incendie	FT-00/FJ-00
RÉI/Alarme de zone de chaleur 24h	KA-XX/KH-XX*	RÉI/Alarme de problème d'alimentation auxiliaire	YP-00/YQ-00
RÉI/Alarme de zone d'urgence 24h	QA-XX/QH-XX*	Code de problème de la SLT (via LINKS)	LT-00
Alarme/RÉI de zone de sprinkler 24h	SA-XX/SH-XX*	RÉI/Problème général du système	YX-00/YZ-00
RÉI/Alarme de zone d'eau 24h	WA-XX/WH-XX*	RÉI/Supervision générale du système	ET-00/ER-00
RÉI/Alarme de zone de gel 24h	ZA-XX/ZH-XX*	Restauration de la SLT	LR-00
RÉI/Alarme de traficage de verrouillage 24h	BA-XX/BH-XX*	Restauration du défaut de communiquer	YK-00
Alarme d'avertissement	HA-00	Contact tampon des événements plein à 75 % depuis le dernier téléchargement en aval	JL-00
Ouverture après alarme	OR-00	Conducteur DLS ENTRÉE	RB-00
Fermeture récente	CR-00	Conducteur DLS SORTIE (réussi)	RS-00
RÉI/Alarme de supervision de zone d'ext.	UA-00/UH-00	Transmission de test périodique	RP-00
RÉI/Alarme d'incendie du clavier	FA-00/FH-00	Test du système	RX-00
RÉI/Alarme auxiliaire du clavier	MA-00/MH-00	Code de transmission de test LINKS 1000	TX-00
RÉI/Alarme panique du clavier	PA-00/PH-00	Transmetteur général pile faible/restauration	XT-00/XR-00*
RÉI/Alarme détecteur de fumée à deux fils	FA-00/FH-00	Problème général de zone/restauration	UT-00/UJ-00*

* Numéro de zone identifié

** Numéro de l'utilisateur identifié

† Numéro de zone identifié

AnnexeC

CLAVIER LCD5500

Marche à suivre pour la programmation du clavier à affichage à cristaux liquides

Si vous possédez un clavier à affichage à cristaux liquides LCD5500, une programmation additionnelle est requise pour un fonctionnement adéquat. Le texte qui suit constitue une description des options de programmation offertes :

Marche à suivre pour accéder à la programmation du clavier à affichage à cristaux liquides

Étape 1 - Entrez [*],[8], [code de l'installateur] (entrez la Programmation de l'installateur)

Étape 2 - Enfoncez la touche [*]

Étape 3 - Entrez le numéro à deux chiffres de la section à programmer.

Vous devez suivre les procédures de programmation décrites à la section 4 - Marche à suivre pour la programmation.

Les feuilles de programmation du clavier à affichage à cristaux liquides LCD5500 se trouvent à l'endos du guide des feuilles de programmation.

Étiquettes de zones programmables - Sections [01] à [32]

L'étiquette de chaque zone est tout simplement par défaut «Zone 1» à «Zone 32». Ces étiquettes peuvent être modifiées pour simplifier le fonctionnement du système pour l'utilisateur ultime. La marche à suivre pour modifier les étiquettes des zones figure ci-après :

Étape 1 - Entrez la Programmation de l'installateur.

Étape 2 - Entrez le numéro de la zone de l'étiquette à programmer (Sections [01] à [32]).

Étape 3 - Utilisez les touches de défilement (< >) pour faire défiler la barre de soulignement sous la lettre à modifier.

Étape 4 - Appuyez sur la touche numérique [1] à [9] correspondant à la lettre voulue. La première fois que vous enfoncez un numéro, la première lettre apparaît. Enfoncez de nouveau la touche numérique pour faire afficher la lettre suivante. Reportez-vous au tableau ci-dessous :

[1] - A, B, C, 1	[2] - D, E, F, 2	[3] - G, H, I, 3	[4] - J, K, L, 4	[5] - M, N, O, 5
[6] - P, Q, R, 6	[7] - S, T, U, 7	[8] - V, W, X, 8	[9] - Y, Z, 9, 0	[0] - Espace

Étape 5 - Lorsque la lettre ou le numéro requis est affiché, utilisez les touches de défilement (< >) pour vous rendre à la lettre suivante. Étape 6 - Lorsque l'étiquette est terminée, appuyez sur la touche [*] pour sauvegarder et [#] pour quitter.

Étape 7 - Répétez les étapes à partir de la deuxième étape jusqu'à ce que les étiquettes de toutes les zones aient été programmées.

Étiquettes de partitions - Sections [34] et [35]

Les étiquettes de partitions peuvent également être programmées de la même façon que les étiquettes de zones afin de simplifier l'utilisation du système pour l'utilisateur ultime. Veuillez suivre la procédure décrite pour la programmation des étiquettes de zones pour programmer les étiquettes de partitions.

Étiquettes de sorties utilitaires - Sections [40] et [41]

Il est possible de programmer une étiquette personnalisée pour toute sortie PGM programmée en tant que sortie utilitaire (reportez-vous à la section 10, «Sorties PGM»). Une fois la sortie activée, le message personnalisé s'affichera pendant cinq secondes. Veuillez suivre la procédure décrite pour la programmation des étiquettes de zones afin de programmer les étiquettes de sorties utilitaires.

Étiquettes de remise à l'état initial des détecteurs - Sections [44] et [45]

Une étiquette personnalisée peut être programmée pour toute sortie PGM programmée comme remise à l'état initial des détecteurs (reportez à la section 10, «Sorties PGM»). Lorsque la sortie est activée, le message personnalisé est affiché pendant cinq secondes. Veuillez suivre la procédure décrite pour la programmation des étiquettes de zones afin de programmer les étiquettes de remise à l'état initial des détecteurs.

Message de défaut d'armement - Section [51]

Si le panneau est incapable de s'armer parce qu'une zone est violée (le système n'est pas en mode «Prêt»), un message personnalisé peut s'afficher durant cinq secondes afin d'avertir l'utilisateur que le système n'a pas été armé. Veuillez suivre la procédure décrite pour la programmation des étiquettes de zones afin de programmer les étiquettes de défaut d'armement.

Message d'alarme lorsque armé - Section [52]

Si une alarme s'est produite tandis que le panneau était armé, un message personnalisé peut être affiché pendant cinq secondes lorsque l'utilisateur désarme le système. Veuillez suivre la procédure décrite pour la programmation des étiquettes de zones afin de programmer l'étiquette Alarme lorsque armé.

Options d'affichage de l'utilisateur - Sections [60] à [62]

Il peut parfois être nécessaire de retirer certaines options ou caractéristiques de l'affichage du clavier afin d'empêcher les utilisateurs de les connaître ou pour simplifier l'utilisation du système. Par exemple, si l'armement automatique n'est pas utilisé, il peut être utile de supprimer l'affichage au clavier de toutes les options d'armement automatique. Vous éviterez ainsi toute confusion ou question de l'utilisateur ultime.

Faites basculer les options à la position Allumé ou Éteint dans ces sections afin d'activer ou de désactiver l'affichage des messages.



Il est à noter que même si un message ne s'affiche pas dans le menu, le personnel de service peut néanmoins y avoir accès en enfonçant la bonne touche.

Durée du message de téléchargement en aval - Section [63]

Il est possible de télécharger en aval les messages vers le clavier à affichage à cristaux liquides. Le numéro à trois chiffres dans cette section représente le nombre de touches au clavier à enfoncer pour l'utilisateur pour supprimer les messages. Entrez [000] pour que le message soit continuellement affiché.

Options des touches de feu, auxiliaire et de panique - Section [64]

Cette section vous permet de préciser lesquelles des touches de feu, auxiliaire et de panique fonctionnent sur le clavier à affichage à cristaux liquides. Cette fonction s'effectue au clavier, les options devant être activées ou désactivées pour chaque clavier.

Options des claviers - Section [64]

Cette section vous permet de choisir si l'heure et la date doivent être affichées sur le clavier à affichage à cristaux liquides. En outre, lorsque des codes de l'utilisateur sont programmés, il est possible de faire afficher le code ou une série de X.

Diffusion globale des étiquettes - Section [98]

Toute la programmation de l'affichage à cristaux liquides se fait par clavier. Si plus d'un clavier à affichage à cristaux liquides est présent, il n'est pas nécessaire de programmer chacun séparément. Les étiquettes programmées pour un clavier peuvent être diffusées à tous les autres claviers à affichage à cristaux liquides. La marche à suivre pour la diffusion des étiquettes figure ci-après :

Programmez entièrement un clavier à affichage à cristaux liquides. Étape 2 - Assurez-vous que tous les claviers à affichage à cristaux liquides sont reliés au KEYBUS. Étape 3 - Entrez la Programmation de l'installateur au clavier qui a été programmé. Étape 4 - Entrez la section [98] au clavier qui a été programmé. Le clavier diffusera tous les renseignements programmés à tous les autres claviers à affichage à cristaux liquides. Étape 5 - Lorsque le clavier est terminé, appuyez sur la touche [#] pour quitter.

Clavier à affichage à cristaux liquides programmé par défaut à l'usine - Section [99]

Il peut parfois être nécessaire de remplacer la programmation d'un clavier à affichage à cristaux liquides par celle établie par défaut à l'usine. La marche à suivre pour rétablir la programmation par défaut à l'usine du clavier à affichage à cristaux liquides figure ci-dessous :

Étape 1 - Entrez la Programmation de l'installateur au clavier dont la programmation par défaut doit être établie.

Étape 2 - Entrez la section [99] au clavier dont la programmation par défaut doit être établie.

Lorsque le rétablissement de la programmation par défaut du clavier est terminé, appuyez sur la touche [#] pour quitter la programmation.

AnnexeD

C A R A C T E R E S A S C I I

Table des caractères ASCII

032	0	@	P	`	Ɔ	—	ㄣ	ㄚ	ㄨ	ㄨ	ㄨ
	048	064	080	096	112	160	176	192	208	224	240
!	1	A	Q	a	9	0	7	7	4	ä	q
033	049	065	081	097	113	161	177	193	209	225	241
"	2	B	R	b	r	r	ı	ı	ı	ß	ö
034	050	066	082	098	114	162	178	194	210	226	242
#	3	C	S	c	s	ı	ı	ı	ı	€	°
035	051	067	083	099	115	163	179	195	211	227	243
\$	4	D	T	d	t	`	I	ı	ı	ı	ı
036	052	068	084	100	116	164	180	196	212	228	244
%	5	E	U	e	u	.	ı	ı	ı	ı	ı
037	053	069	085	101	117	165	181	197	213	229	245
&	6	F	V	f	v	ı	ı	ı	ı	ı	ı
038	054	070	086	102	118	166	182	198	214	230	246
'	7	G	W	g	w	7	ı	ı	ı	ı	ı
039	055	071	087	103	119	167	183	199	215	231	247
(8	H	X	h	x	ı	ı	ı	ı	ı	ı
040	056	072	088	104	120	168	184	200	216	232	248
)	9	I	Y	i	y	ı	ı	ı	ı	ı	ı
041	057	073	089	105	121	169	185	201	217	233	249
*	:	J	Z	j	z	ı	ı	ı	ı	ı	ı
042	058	074	090	106	122	170	186	202	218	234	250
+	;	K	[k	[ı	ı	ı	ı	ı	ı
043	059	075	091	107	123	171	187	203	219	235	251
,	<	L	¥	ı	ı	ı	ı	ı	ı	ı	ı
044	060	076	092	108	124	172	188	204	220	236	252
—	=	M]	m]	ı	ı	ı	ı	ı	ı
045	061	077	093	109	125	173	189	205	221	237	253
.	>	N	^	n	÷	ı	ı	ı	ı	ı	ı
046	062	078	094	110	126	174	190	206	222	238	254
/	?	O	_	o	←	ı	ı	ı	ı	ı	ı
047	063	079	095	111	127	175	191	207	223	239	255

Diagram de câblage du contrôle PC5010

P O W E R 8 3 2

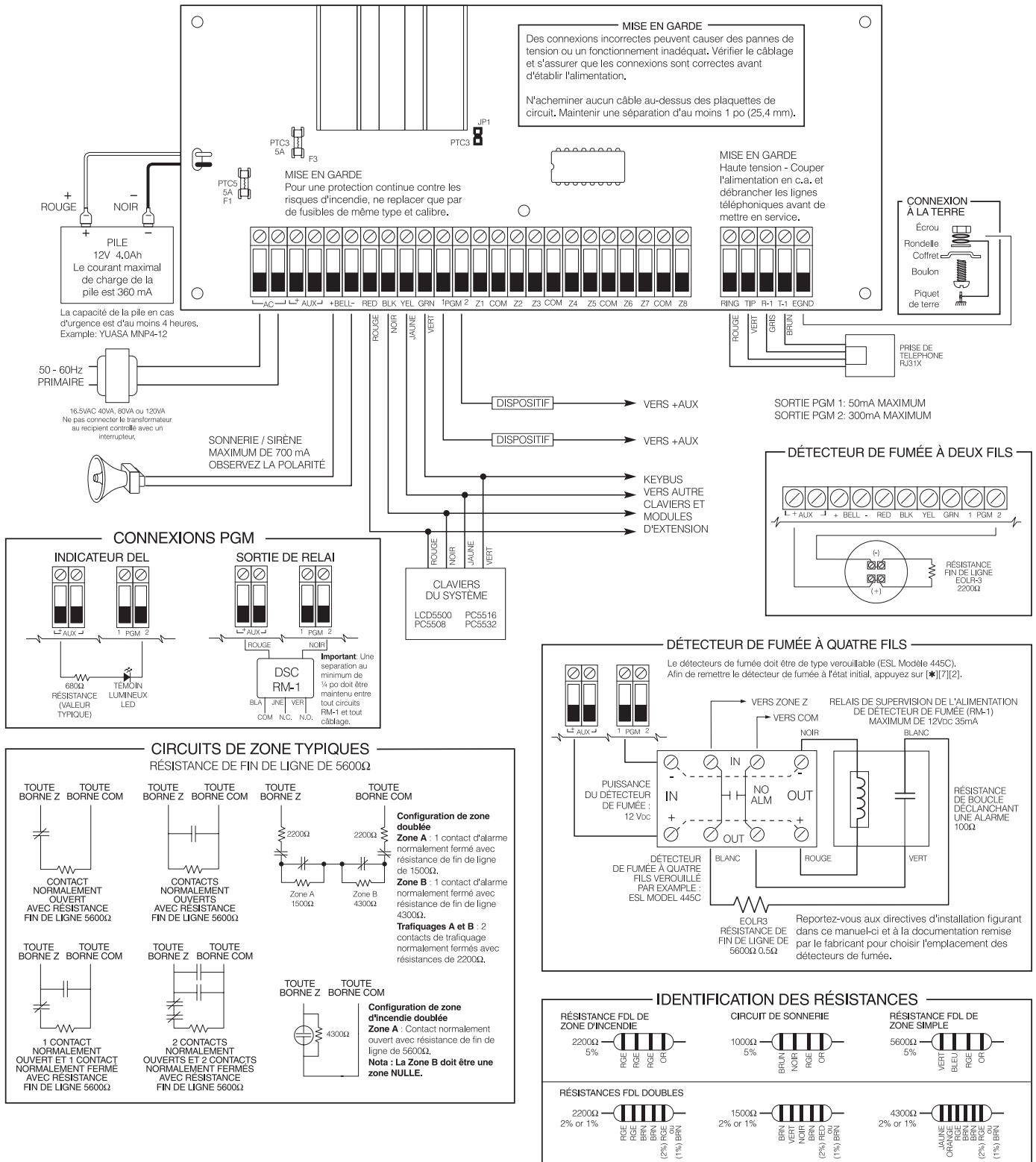



©1997 Digital Security Controls Ltd.
1645 Flint Road, Downsview, Ontario, Canada M3J 2J6
Tél (416) 665-8460 • Fax (416) 665-7498 • Assist. téch. (800) 387-3630
Imprimé au Canada 29001635 R2

Guide d'installation

DSCTM
Power 832TM

S Y S T È M E D E S É C U R I T É

PC5010
Version 1.0

Table des matières

P O W E R 8 3 2

Section 1 – Introduction du système	1	3.5 Touches de fonction	19
1.1 Spécifications	1	3.5.1 Options des touches de fonction	19
1.2 Dispositifs additionnels	2	3.6 Fonctionnement du clavier global et de la partition	20
1.2.1 Claviers	2	Section 4 – Programmation du système	21
1.2.2 Module d'extension à 8 zones PC5108	2	4.1 Marche à suivre pour accéder à la Programmation de l'installateur	21
1.2.3 Doubleur de zone PC5108D	2	4.2 Programmation des données décimales	21
1.2.4 Module de réception sans fil PC5132-900	2	4.3 Programmation des données hexadécimales	21
1.2.5 Module de sortie d'alimentation PC5204	3	4.4 Programmation des sections à options de bascule	22
1.2.6 Module à 8 sorties de faible intensité PC5208	3	4.5 Visualisation de la programmation	22
1.2.7 Module ESCORT5580	3	Section 5 – Descriptions des caractéristiques programmables	23
1.2.8 Module d'interface audio PC5908	3	5.1 Définitions de zones	23
1.2.9 Module de l'imprimante PC5400	4	5.2 Attributs des zones	24
1.2.10 Communicateur cellulaire LINKS 1000	4	5.3 Communicateur - Composition	25
1.2.11 Coffres	4	5.4 Communicateur - Numéros de téléphone	26
1.2.12 Plaques arrières	4	5.5 Communicateur - Numéros de compte	26
1.3 Matériel	4	5.6 Communicateur - Formats de signalisation	26
Section 2 – Mise en route	5	5.6.1 Formats pulsés	26
2.1 Étapes de l'installation	5	5.6.2 Code d'identification du contact	27
2.2 Descriptions des bornes	5	5.6.3 Format de la SIA (Circuit d'interface série)	27
2.3 Opération et câblage du KEYBUS	7	5.6.4 Format du téléavertisseur	28
2.4 Intensité nominale - Modules et accessoires	7	5.7 Communicateur - Codes de signalisation	28
2.5 Attribution des zones aux extenseurs de zone	8	5.7.1 Alarme de zone	28
2.6 Attribution du clavier	9	5.7.2 Remise à l'état initial de zone	28
2.6.1 Attribution des claviers	9	5.7.3 Fermeture	28
2.6.2 Programmation des touches de fonction	9	5.7.4 Ouverture	29
2.7 Activation de la supervision	9	5.7.5 Trafiquages	29
2.8 Suppression de modules	10	5.7.6 Priorité / Urgence	29
2.9 Câblage des zones	10	5.7.7 Entretien	29
2.9.1 Boucles normalement fermées (NF)	10	5.7.8 Transmission de test	30
2.9.2 Résistances fin de ligne (FDL) simples	10	5.7.9 Entretien des détecteurs sans fil	30
2.9.3 Résistances fin de ligne (FDLD) doubles	10	5.7.10 Divers	30
2.9.4 Câblage de la zone d'incendie - détecteurs de fumée à quatre fils	11	5.8 Téléchargement en aval	30
2.9.5 Câblage des zones d'incendie - détecteurs de fumée à deux fils	11	5.9 Attribution des partitions/zones	31
2.9.6 Câblage d'une zone à interrupteur verrouillable	11	5.10 Sorties PGM	32
2.9.7 Supervision LINKS	12	5.10.1 Options de sortie PGM	32
2.9.8 Réponse LINKS	12	5.10.2 Attributs de sortie PGM	33
2.9.9 Doubleur de zone	12	5.11 Surveillance de ligne téléphonique (SLT)	34
Section 3 – Commandes de clavier	13	5.12 Supervision de la sirène	34
3.1 Codes d'accès	13	5.13 Transmission de test	34
3.2 Armement/Désarmement	13	5.14 Touches d'incendie, auxiliaire et de panique	34
3.3 Suspension automatique	14	5.15 Options de délai d'entrée/de sortie	35
3.4 Commandes [*]	14	5.16 Contact tampon des événements	35
[*] [1] Suspension/réactivation de zone	14	5.16.1 Visualisation du contact tampon des événements au moyen du clavier à affichage à cristaux liquides	36
[*] [2] Affichage des problèmes	15	5.17 Arrêt de battement	36
[*] [3] Alarme en mémoire	16	5.18 Délai de transmission	36
[*] [4] Carillon de porte Activé/Désactivé	16	5.19 Rétroéclairage du clavier	36
[*] [5] Programmation des codes d'accès	16	5.20 Options d'armement/de désarmement	36
[*] [6] Fonctions de l'utilisateur	17	5.21 Armement automatique	37
[*] [7] Fonctions de sortie utilitaire	18		
[*] [8] Programmation de l'installateur	18		
[*] [9] Armement sans délai d'entrée	18		
[*] [0] Armement rapide/Sortie rapide	19		

5.22	Verrouillage du clavier	37	5.31	Programmation par défaut (de l'usine)	40
5.23	Effacement du clavier	37	5.31.1	Panneau principal programmé par défaut à l'usine (matériel)	40
5.24	Réponse de la boucle	38	5.31.2	Panneau principal et autres modules programmés par défaut à l'usine (logiciel)	40
5.25	Trafiquages de clavier	38	5.32	Verrouillage de l'installateur	41
5.26	Communicateur cellulaire LINKS 1000	38	5.33	Test de marche (de l'installateur)	41
5.26.1	Utilisation du LINKS 1000 en tant que communicateur unique	38	Annexe A – Contact ID		42
5.26.2	Utilisation du LINKS en tant que communicateur de réserve	38	Annexe B – Format SIA		43
5.26.3	Utilisation du LINKS en tant que communicateur redondant	38	Annexe C – Clavier LCD5500		44
5.27	Extension sans fil	39	Annexe D – Caractères ASCII		46
5.28	Module ESCORT	39	Diagram de câblage du contrôle PC5010		47
5.29	Imprimante sur place	40			
5.30	Module d'interface audio	40			

Garantie limitée

La société Digital Security Controls Ltée garantit le produit contre toute défectuosité matérielle et d'assemblage dans des conditions normales d'utilisation pendant une période de douze mois à partir de la date d'achat. Dans l'application de cette garantie, elle s'engage, à son choix, à réparer ou à remplacer le matériel défectueux dès son retour à un dépôt de réparation. Cette garantie ne s'applique qu'aux pièces défectueuses et à la main-d'oeuvre, et non aux dommages causés lors de l'expédition ou de la manipulation ou aux dommages dont les causes sont indépendantes de la volonté de la société Digital Security Controls Ltée telles que la foudre, le survolage, les chocs mécaniques, les dégâts causés par l'eau ou les dommages découlant d'un abus, d'une modification ou d'une mauvaise utilisation du matériel.

La présente garantie n'est valide que pour l'acheteur original et remplace toute autre garantie, qu'elle soit explicite ou tacite, et toute autre obligation ou responsabilité de la société Digital Security Controls Ltée. La présente garantie est complète en soi. La société Digital Security Controls Ltée n'autorise personne prétendant agir en son nom à modifier la présente garantie, ni à assumer en son nom toute autre garantie ou responsabilité relative au présent produit.

La société Digital Security Controls Ltée ne pourra en aucun cas être tenue responsable de tout dommage direct ou indirect, de la perte de profits prévus, de la perte de temps ou de toute autre perte subie par l'acheteur en rapport avec l'achat, l'installation et le fonctionnement ou la défaillance du présent produit.

Mise en garde : La société Digital Security Controls Ltée vous recommande de soumettre régulièrement votre système à un essai complet. Toutefois, même si vous faites régulièrement des essais, il peut arriver que le fonctionnement du produit ne soit pas conforme aux spécifications en raison notamment, mais sans exclure d'autres possibilités, d'interventions criminelles ou de pannes de courant.

AVIS: L'étiquette de l'Industrie Canada identifie le matériel homologué. Cette étiquette certifie que le matériel est conforme à certaines normes de protection, d'exploitation et de sécurité des réseaux de télécommunications. Industrie Canada n'assure toutefois pas que le matériel fonctionnera à la satisfaction de l'utilisateur.

Avant d'installer ce matériel, l'utilisateur doit s'assurer qu'il est permis de le raccorder aux installations de l'entreprise locale de télécommunication. Le matériel doit également être installé en suivant une méthode acceptée de raccordement. L'abonné ne doit pas oublier qu'il est possible que la conformité aux conditions énoncées ci-dessus n'empêchent pas la dégradation du service dans certaines situations.

Les réparations de matériel homologué doivent être effectuées par un centre d'entretien canadien autorisé désigné par le fournisseur. La compagnie de télécommunications peut demander à l'utilisateur de débrancher un appareil à la suite de réparations ou de modifications effectuées par l'utilisateur ou à cause de mauvais fonctionnement.

Pour sa propre protection, l'utilisateur doit s'assurer que tous les fils de mise à la terre de la source d'énergie électrique, les lignes téléphoniques et les canalisations d'eau métalliques, s'il y en a, sont raccordés ensemble. Cette précaution est particulièrement importante dans les régions rurales.

AVERTISSEMENT: L'utilisateur ne doit pas tenter de faire ces raccordements lui-même; il doit avoir recours à un service d'inspection des installations électriques, ou à un électricien, selon le cas.

L'indice de charge (IC) assigné à chaque dispositif terminal indique, pour éviter toute surcharge, le pourcentage de la charge totale qui peut être raccordée à un circuit téléphonique bouclé utilisé par ce dispositif. La terminaison du circuit bouclé peut être constituée de n'importe quelle combinaison de dispositifs, pourvu que la somme des indices de charge de l'ensemble des dispositifs ne dépasse pas 100.

L'Indice de charge de ce produit est 2.

NOTICE: The Industry Canada label identifies certified equipment. This certification means that the equipment meets certain telecommunications network protective, operational and safety requirements. Industry Canada does not guarantee the equipment will operate to the user's satisfaction.

Before installing this equipment, users should ensure that it is permissible to be connected to the facilities of the local telecommunications company. The equipment must also be installed using an acceptable method of connection. The customer should be aware that compliance with the above conditions may not prevent degradation of service in some situations.

Repairs to certified equipment should be made by an authorized Canadian maintenance facility designated by the supplier. Any repairs or alterations made by the user to this equipment, or equipment malfunctions, may give the telecommunications company cause to request the user to disconnect the equipment.

User should ensure for their own protection that the electrical ground connections of the power utility, telephone lines and internal metallic water pipe system, if present, are connected together. This precaution may be particularly important in rural areas.

CAUTION: Users should not attempt to make such connections themselves, but should contact the appropriate electric inspection authority, or electrician, as appropriate.

The Load Number (LN) assigned to each terminal device denotes the percentage of the total load to be connected to a telephone loop which is used by the device, to prevent overloading. The termination on a loop may consist of any combination of devices subject only to the requirement that the total of the Load Numbers of all the devices does not exceed 100.

The Load Number of this unit is 2.